

Proyector DLP®

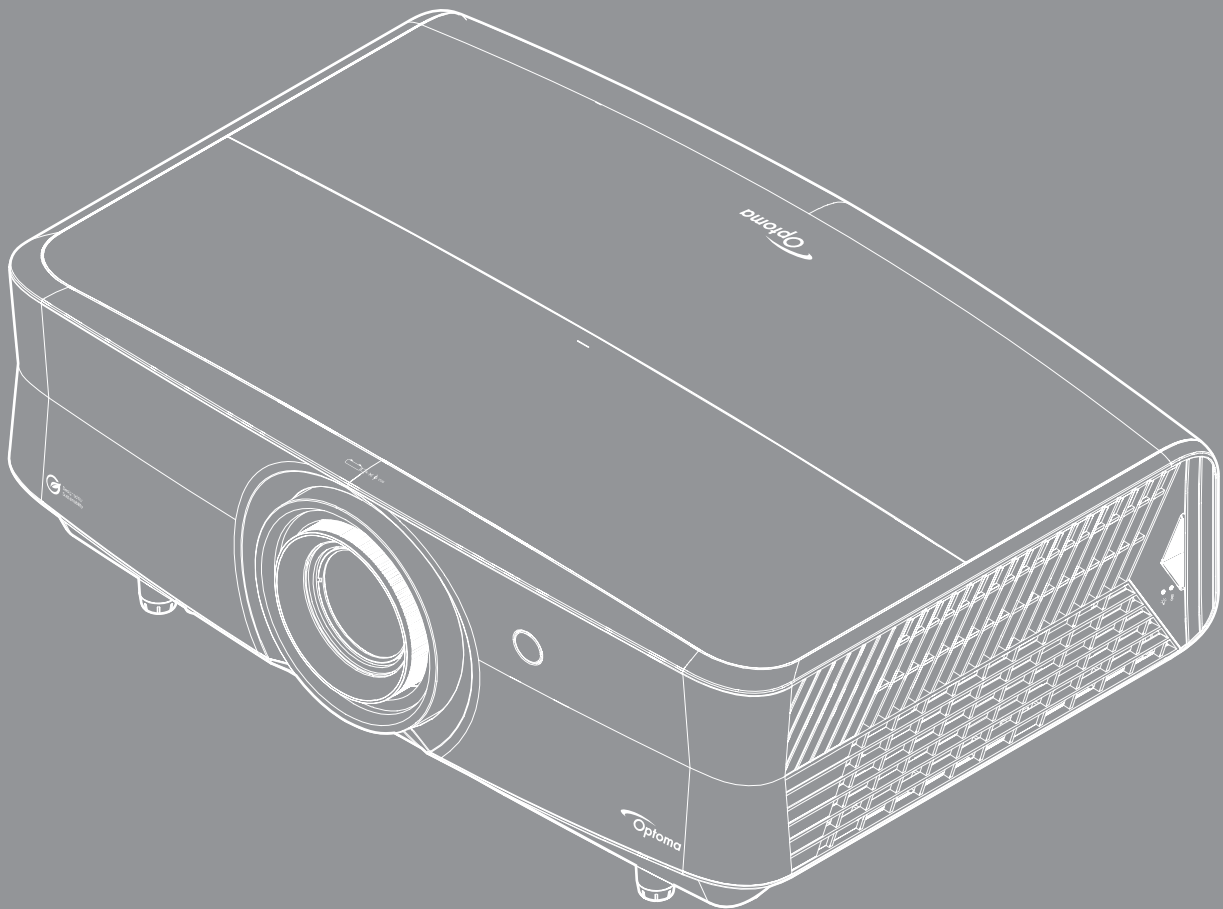



ÍNDICE

SEGURIDAD	4
<i>Instrucciones de seguridad importantes.....</i>	<i>4</i>
<i>Instrucciones relacionadas con la seguridad de la batería</i>	<i>6</i>
<i>Limpiar la lente</i>	<i>6</i>
<i>Información de seguridad de radiación Láser</i>	<i>7</i>
<i>Derechos de autor.....</i>	<i>7</i>
<i>Renuncia de responsabilidad</i>	<i>7</i>
<i>Reconocimiento de marcas registradas</i>	<i>8</i>
<i>FCC</i>	<i>8</i>
<i>Declaración de conformidad para los países de la UE.....</i>	<i>9</i>
<i>RAEE.....</i>	<i>9</i>
<i>CTUVUS.....</i>	<i>9</i>
<i>Etiquetas de especificaciones y advertencias.....</i>	<i>9</i>
INTRODUCCIÓN	10
<i>Descripción del paquete</i>	<i>10</i>
<i>Accesorios estándares</i>	<i>10</i>
<i>Información general del producto</i>	<i>11</i>
<i>Conexiones.....</i>	<i>12</i>
<i>Teclado numérico</i>	<i>13</i>
<i>Mando a distancia</i>	<i>14</i>
CONFIGURACIÓN E INSTALACIÓN.....	17
<i>Instalar el proyector.....</i>	<i>17</i>
<i>Conectar fuentes al proyector</i>	<i>19</i>
<i>Ajustar de la imagen proyectada.....</i>	<i>20</i>
<i>Configuración remota</i>	<i>22</i>
USO DEL PROYECTOR.....	25
<i>Encender y apagar el proyector</i>	<i>25</i>
<i>Seleccionar una fuente de entrada.....</i>	<i>28</i>
<i>Descripción general de la pantalla Selector de inicio.....</i>	<i>29</i>
<i>Navegación por el menú y funciones</i>	<i>30</i>
<i>Árbol de menús en pantalla (OSD).....</i>	<i>31</i>
<i>Menú Imagen.....</i>	<i>39</i>
<i>Menú Pantalla.....</i>	<i>44</i>
<i>Menú Configuración</i>	<i>47</i>
<i>Menú de audio.....</i>	<i>51</i>
<i>Menú Control.....</i>	<i>52</i>
<i>Menú Información.....</i>	<i>65</i>
<i>Configuración del sistema</i>	<i>66</i>
<i>Seleccionar una fuente de entrada manualmente.....</i>	<i>72</i>
<i>Seleccionar una aplicación.....</i>	<i>72</i>

INFORMACIÓN ADICIONAL 75

<i>Resoluciones compatibles.....</i>	<i>75</i>
<i>Dimensiones del proyector e instalación en el techo</i>	<i>82</i>
<i>Códigos del mando a distancia IR.....</i>	<i>83</i>
<i>Solucionar problemas.....</i>	<i>88</i>
<i>Indicador de advertencia</i>	<i>90</i>
<i>Especificaciones.....</i>	<i>92</i>
<i>Sucursales internacionales de Optoma.....</i>	<i>93</i>

SEGURIDAD

	El símbolo de rayo dentro de un triángulo equilátero pretende alertar al usuario de la existencia de "voltaje peligroso" no aislado en el interior del producto, cuya magnitud puede ser lo suficientemente grande como para constituir un riesgo de descarga eléctrica para las personas.
	El símbolo de exclamación dentro de un triángulo equilátero pretende alertar al usuario de la existencia de importantes instrucciones de funcionamiento y mantenimiento (servicio técnico) en la documentación que acompaña al aparato.

Siga todas las advertencias, precauciones y procedimientos de mantenimiento recomendados en esta guía del usuario.

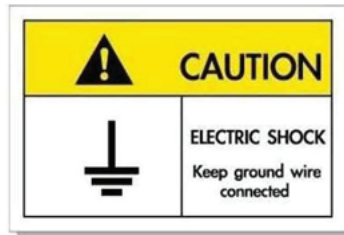

- Para prevenir descargas eléctricas, la unidad y sus periféricos deben de estar conectados correctamente a tierra.
- Este equipo cuenta con un enchufe de alimentación con toma de tierra y tres clavijas.
- No quite el conector de toma de tierra en el enchufe de alimentación.
- Se trata de una medida de seguridad. Si no puede insertar el enchufe en la toma de corriente, póngase en contacto con un electricista.
- No se tome a broma la finalidad del enchufe con toma de tierra.

Instrucciones de seguridad importantes



- Al igual que con cualquier fuente brillante, no mire directamente al haz, RG2 IEC 62471-5:2015.
- Este proyector es un producto láser de clase 1 de IEC/EN 60825-1:2014 y grupo de riesgo 2 con los requisitos de IEC 62471-5:2015.
- Supervise a los niños: ¡no mirar fijamente y evitar el uso de elementos ópticos de ayuda!
- Se proporciona un aviso para supervisar a los niños y para no permitirles nunca mirar fijamente al haz del proyector a cualquier distancia de este.
- Se proporciona un aviso para extremar las precauciones cuando se utiliza el mando a distancia para iniciar el proyector mientras se permanece delante de la lente de proyección.
- Se proporcionan aviso al usuario para evitar el uso de ayudas ópticas, como binoculares o telescopios dentro del haz.
- No bloquee las aperturas de ventilación. Para garantizar un funcionamiento fiable del proyector y para evitar que se sobrecaliente, es recomendable instalarlo en una ubicación que no bloquee la ventilación. A modo de ejemplo, no coloque el proyector en una mesa llena de objetos, un sofá, una cama, etc. No coloque el proyector en un lugar cerrado como una estantería o armario que restrinja el flujo de aire.
- Para reducir el riesgo de incendio y/o descarga eléctrica, no exponga el proyector a la lluvia o humedad. No coloque el aparato cerca de fuentes de calor, como por ejemplo radiadores, hornillos u otros aparatos como amplificadores que produzcan calor.
- No permita que ningún objeto o líquido entre en el proyector. Podrían entrar en contacto con punto de voltaje peligroso y cortocircuitar componentes, lo que podría originar un incendio o descargas eléctricas.

- No utilice el producto bajo las siguientes condiciones:
 - En ambientes muy calurosos, fríos o húmedos.
 - (i) Asegúrese de que la temperatura ambiente se encuentre entre 0°C ~ 40°C
 - (ii) La humedad relativa es de hasta el 80 %
 - En áreas donde el polvo y la suciedad se acumulen con facilidad.
 - Coloque el equipo cerca de un aparato que genere campos magnéticos intensos.
 - Bajo luz solar directa.
- No utilice la unidad si se presenta algún daño físico. Los daños físicos/utilizaciones incorrectas podrían ser (aunque no están limitados a):
 - La unidad se ha dejado caer.
 - El cable de alimentación o el enchufe está dañado.
 - Se ha derramado líquido sobre el proyector.
 - El proyector se ha expuesto a la lluvia o a la humedad.
 - Algo se ha caído dentro del proyector o está suelto.
- No coloque el proyector sobre una superficie inestable. El proyector puede caerse, lo que puede dar lugar a lesiones personales o daños en el propio proyector.
- No bloquee la luz que sale de la lente del proyector cuando se encuentra en funcionamiento. La luz calentará el objeto y podría fundirse, lo que puede provocar quemaduras o un incendio.
- No abra o desmonte este proyector, ya que se podrían producir descargas eléctricas.
- No intente reparar la unidad por sí mismo. Si abre o retira las tapas puede quedar expuesto a voltajes peligrosos y a otros riesgos. Llame a Optoma antes de enviar la unidad para que la reparen.
- Consulte la carcasa del proyector para obtener instrucciones relacionadas con la seguridad.
- La unidad solamente debe ser reparada por personal de servicio autorizado.
- Use sólo accesorios/componentes auxiliares homologados por el fabricante.
- No mire directamente a la lente del proyector mientras está en funcionamiento. El brillo de la luz puede dañarle los ojos.
- Este proyector detectará la vida de la propia fuente de luz.
- Cuando apague el proyector, asegúrese de que el ciclo de enfriamiento se ha completado antes de desconectar la alimentación. Deje que transcurran 90 segundos para que el proyector se enfríe.
- Apagar la unidad y desconectar el enchufe de alimentación de la toma de CA antes de limpiar el producto.
- Use un paño suave y seco impregnado en un detergente débil para limpiar la carcasa de la pantalla. No utilizar limpiadores, ceras o disolventes abrasivos para limpiar la unidad.
- Desconectar el enchufe de la corriente de la salida de CA si no va a usar el producto durante un prolongado período de tiempo.
- No coloque el proyector en lugares donde pueda estar sometido a vibraciones o impactos.
- No toque la lente con las manos desprotegidas.
- Quite las pilas del mando a distancia antes de guardarlo. Si las pilas se dejan en el mando a distancia durante prolongados períodos de tiempo, pueden presentar fugas.
- Riesgo de incendio o explosión si la batería se reemplaza por una del tipo incorrecto.
- No utilice o almacene el proyector en lugares donde haya humo procedente de aceite o cigarrillos, ya que puede afectar negativamente a la calidad del rendimiento del proyector.
- Siga la instalación de orientación del proyector correcta ya que una instalación no estándar puede afectar al rendimiento del proyector.
- Utilice una regleta de enchufes y o protector de sobrevoltaje. Los apagones y las caídas de tensión pueden DAÑAR los dispositivos.

Instrucciones relacionadas con la seguridad de la batería

⚠ WARNING	
<ul style="list-style-type: none">• INGESTION HAZARD: This product contains a button cell or coin battery.• DEATH or serious injury can occur if ingested.• A swallowed button cell or coin battery can cause Internal Chemical Burns in as little as 2 hours.• KEEP new and used batteries OUT OF REACH of CHILDREN• Seek immediate medical attention if a battery is suspected to be swallowed or inserted inside any part of the body.	

Limpiar la lente

- Antes de limpiar la lente, asegúrese de apagar el proyector y desenchufar el cable de alimentación para así dejarlo enfriar completamente.
- Utilice un compresor de aire para quitar el polvo.
- Utilice un paño especial para limpiar lentes y limpie con suavidad la lente. No toque la lente con los dedos.
- No utilice detergentes alcalinos/ácidos o disolventes volátiles como alcohol para limpiar la lente. Si la lente se daña durante el proceso de limpieza, no está cubierta por la garantía.

¡PRECAUCIÓN! Superficie caliente, no tocar



- No coloque las manos, la cara u otros objetos delante de la lente del proyector mientras este esté en funcionamiento. Si no sigue esta precaución, el objeto podría calentarse en exceso y provocar un incendio o daños debido al calor emitido por la luz. Los objetos colocados delante de la lente pueden sobrecalentarse y prenderse o provocar un incendio.
- No pulverice gas inflamable para eliminar el polvo y la suciedad que se acumulan en la lente. Si no sigue esta precaución, podría provocarse un incendio.



Advertencia: No utilice un spray con gases inflamables para quitar el polvo o suciedad de la lente. Esto puede provocar un incendio debido al calor excesivo dentro del proyector.



Advertencia: No limpie la lente si el proyector se está calentando, ya que puede provocar que se desprenda la película superficial de la lente.



Advertencia: No limpie o golpee la lente con un objeto duro.

Aviso sobre el láser

PRODUCTO LÁSER DE CONSUMO DE CLASE 1 SEGÚN IEC 60825-1:2014/EN 60825-1+A11/EN50689:2021, GRUPO DE RIESGO 2 SEGÚN IEC 62471-5:2015.

El uso previsto del producto es el de producto láser de consumo que cumple con la norma EN 50689:2021.

PRODUCTO LÁSER DE CONSUMO DE CLASE 1

EN 50689:2021

Información de seguridad de radiación Láser

- Cumple con 21 CFR 1040.10 y 1040.11, excepto para la conformidad como LIP del grupo de riesgo 2 como se define en IEC 62471-5:Ed.1.0. Para obtener más información, consulte el aviso sobre el láser número 57 con fecha de 8 de mayo de 2019.
- PRODUCTO LÁSER DE CONSUMO DE CLASE 1 SEGÚN IEC 60825-1:2014/EN 60825-1+A11/EN50689:2021, GRUPO DE RIESGO 2 SEGÚN IEC 62471-5:2015

IEC 60825-1:2014, EN 60825-1:2014+A11:2021, EN 50689:2021 CLASS 1 CONSUMER LASER PRODUCT RISK GROUP 2, Complies with 21 CFR 1040.10 and 1040.11 except for conformance as a Risk Group 2 LIP as defined in IEC 62471-5:Ed.1.0. For more information see Laser Notice No. 57, dated May 8, 2019.
IEC 60825-1:2014 等級1雷射產品RG2危險等級
IEC 60825-1:2014 1類激光產品RG2危險等級



WARNING: MOUNT ABOVE THE HEADS OF CHILDREN!
Do not look into the beam less than 1m.
No direct eye exposure to the beam is permitted.

“AVERTISSEMENT:INSTALLER AU-DESSUS DE LA TETE DES ENFANTS.”
Avertissement supplémentaire contre l'exposition oculaire pour des expositions à une distance de moins de 1m.

「警告：安裝高於兒童頭頂！」
請勿在距離小於1米的範圍內直視光束·嚴禁眼睛直接暴露於光束中。

「警告：安裝高于儿童头顶！」
请勿在距离小于1米的范围内直视光束·严禁眼睛直接暴露于光束中。

- Instrucciones adicionales para supervisar a los niños, no mirar fijamente y no utilizar ayudas ópticas.
- Instrucciones adicionales para instalar por encima del alcance de los niños.
- **ADVERTENCIA: REALICE LA INSTALACIÓN POR ENCIMA DE LAS CABEZAS DE LOS NIÑOS.** Se recomienda utilizar un soporte para techo con este producto para colocarlo por encima de los ojos de los niños.
- Precaución - El uso de controles o ajustes o la realización de procedimientos diferentes a los especificados en este documento pueden resultar en una exposición a radiación peligrosa.
- Cuando encienda el proyector, asegúrese de que no hay nadie dentro del rango de proyección mirando a la lente.
- Mantenga cualquier objeto (lupa, etc.) fuera de la trayectoria de la luz del proyector. La trayectoria de la luz proyectada desde la lente es muy amplia, por lo tanto, cualquier tipo de objeto anormal que pueda redirigir la luz que sale de la lente puede provocar resultados impredecibles, como fuego o lesiones en los ojos.
- Cualquier operación o ajuste que no esté especificada en la guía del usuario provoca el riesgo de exposición a radiación láser peligrosa.
- No abra o desmonte el proyector, ya que puede provocar daños debido a la exposición a la radiación láser.
- No mire fijamente al haz cuando el proyector esté encendido. La luz brillante puede provocar daño ocular permanente.

El no seguir los procedimientos de control, ajuste y operación puede causar daños por la exposición a la radiación láser.

Derechos de autor

Esta publicación, incluidas todas las fotografías, ilustraciones y software, está protegida por leyes de derechos de autor internacionales, con todos los derechos reservados. Ni este manual ni ningún material aquí contenido, puede ser reproducido sin el consentimiento por escrito del autor.

© Copyright 2024

Renuncia de responsabilidad

La información contenida en este documento está sujeta a cambios sin previo aviso. El fabricante no representa ni otorga ninguna garantía respecto al contenido de esta documentación y renuncia expresamente a cualquier garantía implícita de comerciabilidad o idoneidad para cualquier fin determinado. El fabricante se reserva el derecho de revisar esta publicación y de realizar cambios en el contenido del presente documento cuando lo estime oportuno sin que tenga la obligación de notificar a ninguna persona dichos cambios o revisiones.

Reconocimiento de marcas registradas

Kensington es una marca comercial registrada en EE.UU. de ACCO Brand Corporation con registros emitidos y aplicaciones pendientes en otros países de todo el mundo.

HDMI, el logotipo de HDMI y High-Definition Multimedia Interface son marcas comerciales o marcas registradas de HDMI Licensing, LLC en Estados Unidos y otros países.

DLP®, DLP Link y el logotipo de DLP son marcas comerciales registradas de Texas Instruments y BrilliantColor™ es una marca comercial de Texas Instruments.

Dolby, Dolby Vision y el símbolo de la doble D son marcas registradas de Dolby Laboratories Licensing Corporation. Fabricado con licencia de Dolby Laboratories Licensing Corporation. Trabajos no publicados confidenciales. Copyright © 2013–2024 Dolby Laboratories. Todos los derechos reservados.

Este producto cumple con HDR10+ Projector Device Version 1.1. El logotipo de HDR10+™ es una marca comercial o una marca registrada de HDR10+ Technologies, LLC en Estados Unidos y otros países.

Todos los demás nombres de producto utilizados en este manual pertenecen a sus respectivos propietarios y están reconocidos.

FCC

Este equipo ha sido comprobado y se ha determinado que cumple con los límites de dispositivo digital Clase B, de acuerdo con la Parte 15 de las Normas de la FCC. Estos límites se crearon con el fin de proporcionar una protección razonable contra interferencia dañina en una instalación residencial. Este equipo genera, utiliza y puede irradiar energía de radiofrecuencia y, si no se encuentra instalado o si no es utilizado de acuerdo con las instrucciones, puede causar interferencias dañinas a las comunicaciones de radio.

Sin embargo, no existen garantías de que el equipo no provoque interferencias en una instalación particular. Si este dispositivo causa interferencias perjudiciales para la recepción de ondas de radio o televisión, lo cual puede determinarse apagándolo y encendiéndolo, se recomienda al usuario intentar corregir la interferencia poniendo en práctica una o más de las siguientes medidas:

- Cambiar la orientación o la ubicación de la antena receptora.
- Aumentar la separación entre el dispositivo y el receptor.
- Conectar el dispositivo a una toma de suministro eléctrico perteneciente a un circuito diferente de aquél al que está conectado el receptor.
- Solicitar ayuda a un distribuidor o a un técnico experto en radio y televisión.

Aviso: Cables apantallados

Todas las conexiones con otros dispositivos deben ser realizadas utilizando cables blindados con el fin de mantener el cumplimiento de las regulaciones de la FCC.

Precaución

Aquellos cambios o modificaciones que no hayan sido expresamente aprobados por el fabricante podrían invalidar la autorización concedida por la Comisión Federal de Comunicaciones al usuario para usar este proyector.

Condiciones de funcionamiento

Este dispositivo cumple el Apartado 15 de las normas FCC. El funcionamiento se encuentra sujeto a las siguientes dos condiciones:

1. Este dispositivo no debe causar interferencias perjudiciales; y
2. Este dispositivo debe aceptar cualquier interferencia recibida, incluidas aquellas que pudieran causar un funcionamiento no deseado.

Aviso: Usuarios canadienses

Este aparato digital de Clase B cumple con la norma canadiense ICES-003.

Remarque à l'intention des utilisateurs canadiens

Cet appareil numérique de la classe B est conforme à la norme NMB-003 du Canada.

Declaración de conformidad para los países de la UE

- Directiva EMC 2014/30/EU (incluyendo enmiendas)
- Directiva de Bajo Voltaje 2014/35/EU
- RED 2014/53/EU (si el producto tiene función RF)

RAEE



Instrucciones de eliminación

No arroje este dispositivo electrónico a la basura cuando desee desecharlo. Contribuya a reducir los niveles de contaminación y garantizar la máxima protección del medioambiente reciclandolo.

CTUVUS



Etiquetas de especificaciones y advertencias

Las etiquetas de especificaciones y advertencias se colocan en la siguiente ubicación:

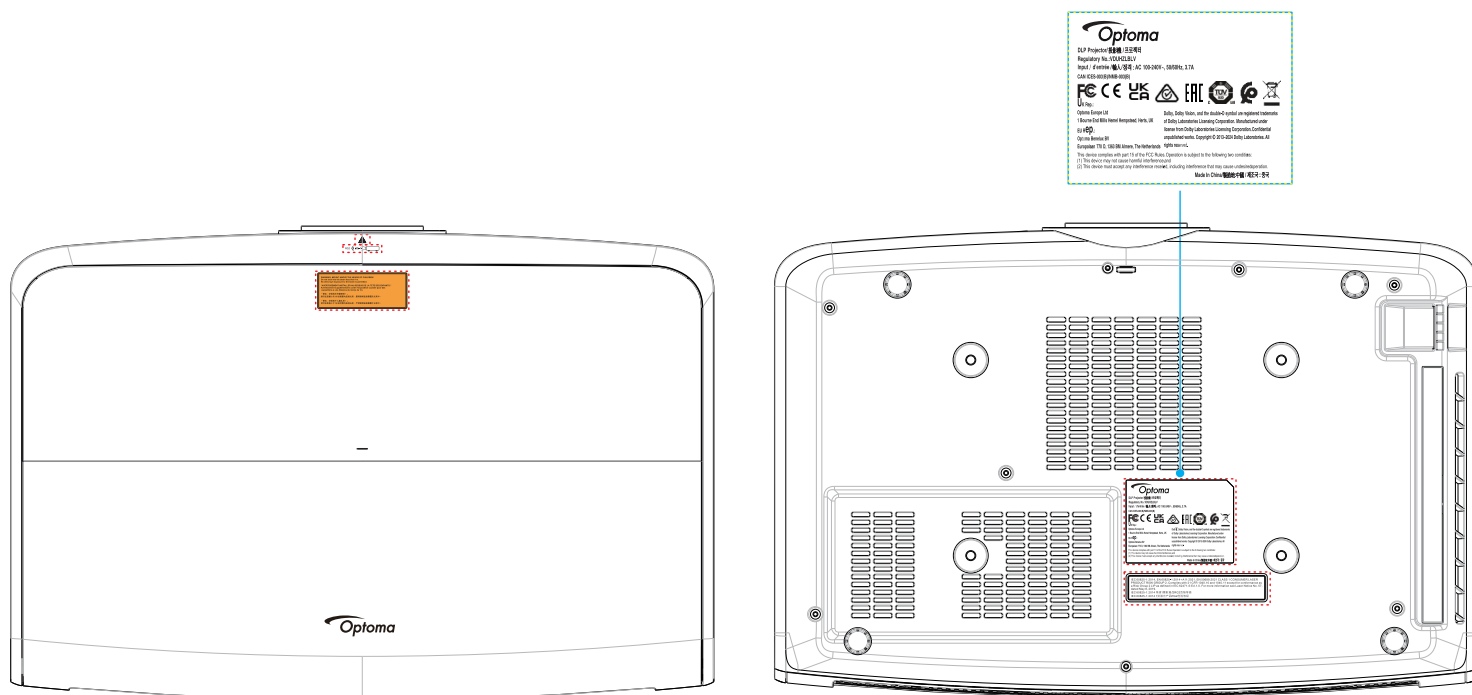

Nota: Para obtener información sobre la fuente de alimentación, la potencia nominal y el producto, consulte la etiqueta situada en la parte inferior del producto.

INTRODUCCIÓN

Gracias por adquirir un proyector láser de Optoma. Para obtener una lista completa de funciones, visite la página del producto en nuestro sitio web, donde también encontrará información y documentación adicionales, como las preguntas más frecuentes.

Descripción del paquete

Desempaque con cuidado el producto y compruebe que tiene todos los elementos enumerados a continuación bajo la sección de accesorios estándar. Algunos de los elementos que figuran en los accesorios opcionales pueden no estar disponibles en función del modelo, las especificaciones y la región de compra. Compruébelo en su lugar se compra. Algunos accesorios pueden variar según la región.

La tarjeta de garantía solo se suministra en ciertas regiones concretas. Póngase en contacto con su proveedor para obtener más información detallada.

Accesorios estándares

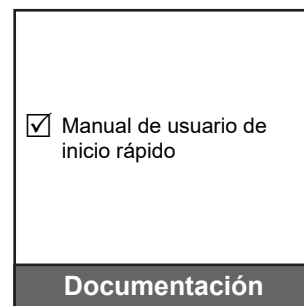
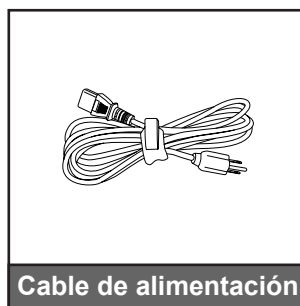
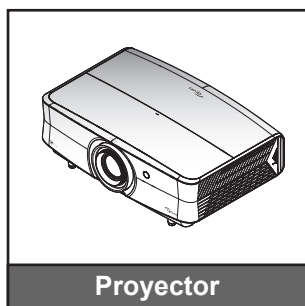

Nota:

- Para acceder a la información de configuración, el manual del usuario, la información de la garantía y las actualizaciones del producto, escanee el código QR o visite la siguiente dirección URL:
<https://www.optoma.com/support/download>
- Los accesorios pueden variar en función del país.
- La llave Wi-Fi es un accesorio opcional.



INTRODUCCIÓN

Información general del producto

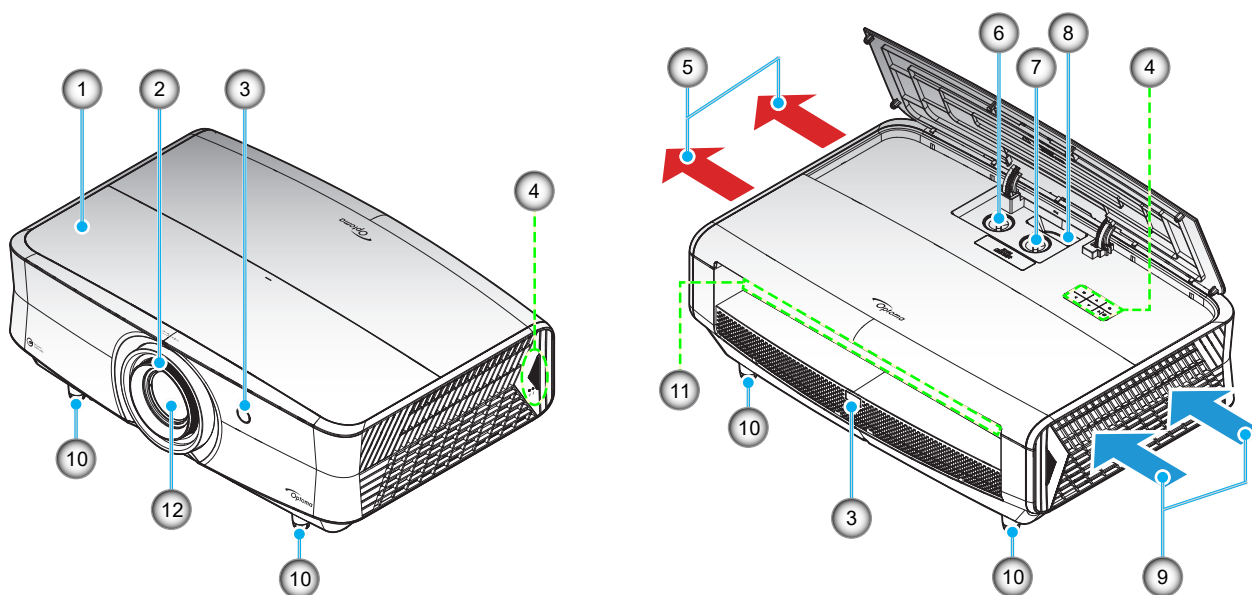

Nota:

- No bloquee las aberturas de ventilación de entrada y salida del proyector.
- Al utilizar el proyector en un entorno cerrado, deje al menos una distancia de seguridad de 30 cm alrededor de las aberturas de ventilación de entrada y salida.

N.º	Opción	N.º	Opción
1.	Tapa superior	7.	Selector de movimiento de la lente (vertical)
2.	Anillo de enfoque	8.	Control de zoom
3.	Receptor de infrarrojos (IR)	9.	Ventilación (entrada)
4.	Teclado numérico	10.	Pie de ajuste de inclinación
5.	Ventilación (salida)	11.	Entrada / Salida
6.	Selector de movimiento de la lente (horizontal)	12.	Lente

INTRODUCCIÓN

Conexiones

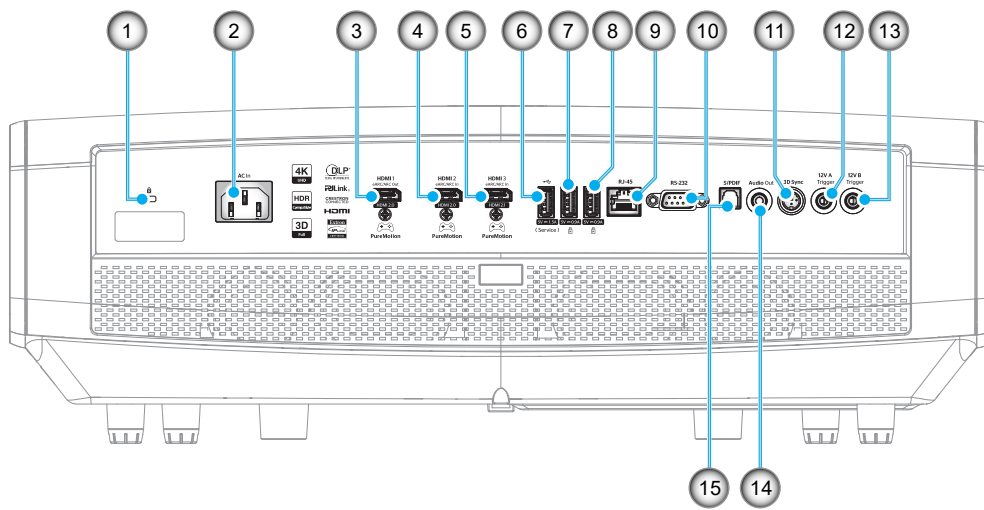

N.º	Opción	N.º	Opción
1.	Puerto de bloqueo Kensington™	9.	Conector RJ-45 (*4)
2.	Toma de suministro eléctrico	10.	Conector RS232
3.	Conector HDMI 1 (v2.0)	11.	Conector de sincronización 3D
4.	Conector HDMI 2 (v2.0)	12.	Conector SALIDA DE 12 V
5.	Conector HDMI 3 (v2.1) (*1)	13.	Conector SALIDA DE 12 V
6.	Conector de servicio y salida de alimentación USB (5 V--1,5 A) (*2)	14.	Conector SALIDA DE AUDIO
7.	Salida de alimentación USB (5 V--0,9 A) (*3)	15.	Conector S/PDIF
8.	Salida de alimentación USB (5 V--0,9 A) (*3)		

Nota: (*1) Admite hasta 3840 x 2160/120 Hz y HDR10+.

(*2) Para actualización de firmware.

(*3) Admite multimedia y llave Wi-Fi.

(*4) Admite control LAN, control IoT y FOTA (actualización de FW).

INTRODUCCIÓN

Teclado numérico

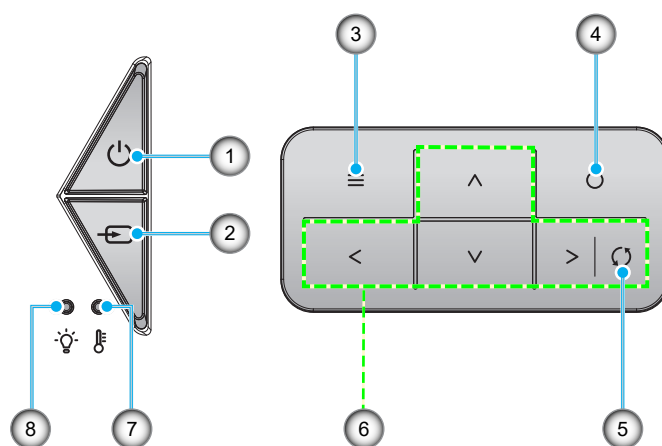

N.º	Opción	N.º	Opción
1.	LED de Alimentación y Encendido/ Standby	5.	Resincronización
2.	Fuente	6.	Botones de selección de cuatro direcciones
3.	Menú	7.	LED de temperatura
4.	Entrar	8.	LED láser

INTRODUCCIÓN

Mando a distancia

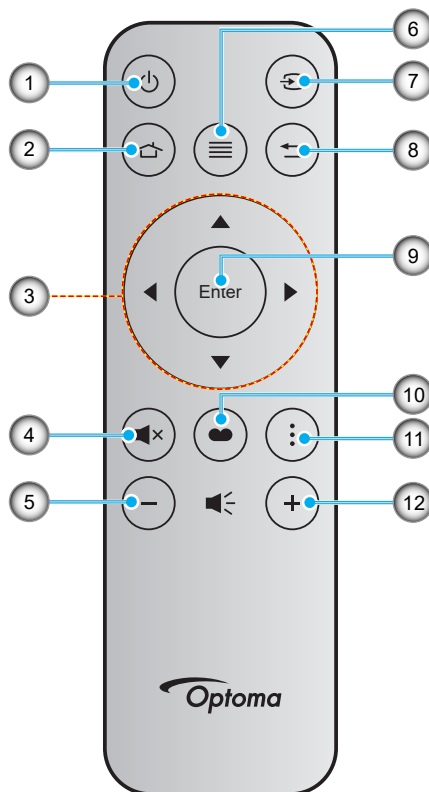

N.º	Opción	N.º	Opción
1.	Encender y apagar	7.	Fuente
2.	Inicio	8.	Volver
3.	Botones de selección de cuatro direcciones	9.	Entrar
4.	Mute	10.	Modo Display
5.	Volumen -	11.	Menú Aplicaciones
6.	Menú	12.	Volumen +

Nota:

- Es posible que algunos botones no funcionen para modelos que no admiten estas características.
- Antes de usar el mando a distancia por primera vez, extraiga la cinta aislante transparente. Para obtener más información sobre la instalación de la batería, consulte la página 22.

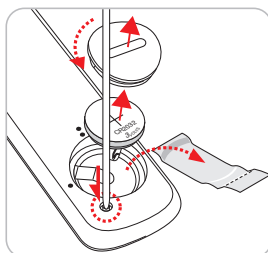

- Que se incluya o no la pila del mando a distancia va en función de la región.

INTRODUCCIÓN

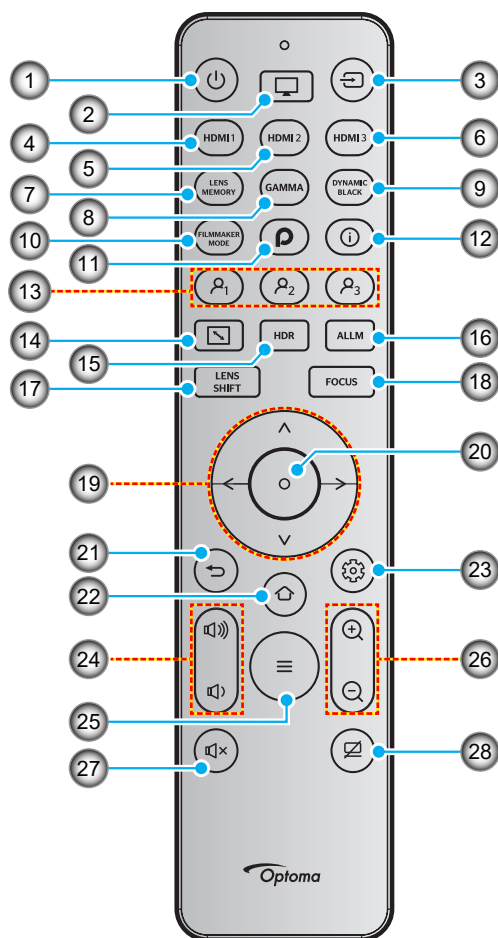

N.º	Opción	N.º	Opción
1.	Energía	15.	HDR
2.	Modo de imagen	16.	ALLM
3.	Fuente	17.	Movimiento de lente (no admitido)
4.	HDMI1	18.	Enfoque (no admitido)
5.	HDMI2	19.	Botones de selección de cuatro direcciones
6.	HDMI3	20.	Entrar
7.	Memoria de la lente (no admitida)	21.	Volver
8.	Gamma	22.	Inicio/Selector de inicio
9.	Dynamic Black	23.	Menú Configuración de dispositivo
10.	Modo Filmmaker	24.	Volumen - / +
11.	PureEngine Ultra	25.	Menú
12.	Información	26.	Zoom digital - / +
13.	Usuario1/Usuario2/Usuario3 (asignable)	27.	Mute
14.	Relación de aspecto	28.	Silencio AV

Nota: Es posible que algunos botones no funcionen para modelos que no admiten estas características.

INTRODUCCIÓN

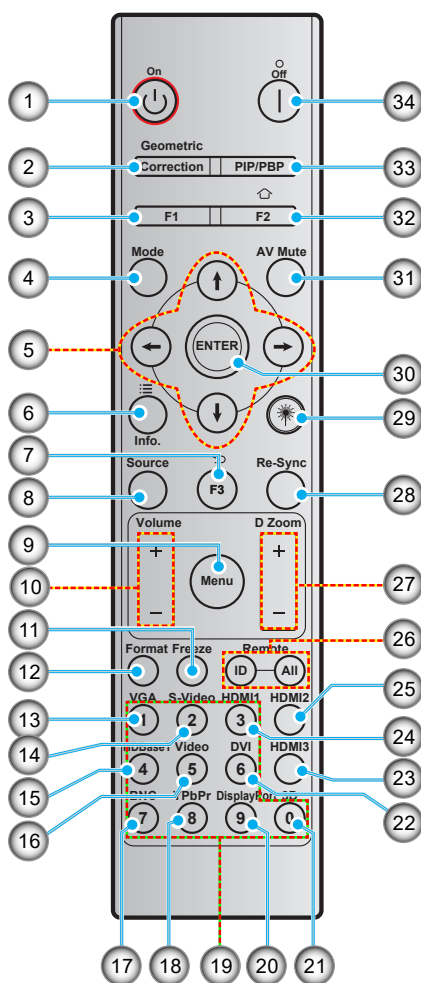

N.º	Opción	N.º	Opción
1.	Encendido	18.	YPbPr (no admitido)
2.	Corrección geométrica	19.	Teclado numérico (0-9)
3.	Botón de función (F1) (asignable)	20.	Puerto de visualización (no se admite)
4.	Modo	21.	3D
5.	Botones de selección de cuatro direcciones	22.	DVI (no se admite)
6.	Configuración de APP	23.	HDMI3
7.	Parte posterior	24.	HDMI1
8.	Fuente	25.	HDMI2
9.	Menú	26.	Mando a distancia - Identificador / Mando a distancia - Todos
10.	Volumen - / +	27.	Zoom digital - / +
11.	Congelar	28.	Resincronización
12.	Formato (Aspecto de Ratio)	29.	Puntero láser (*)
13.	VGA (no se admite)	30.	Entrar
14.	S-Video (no admitido)	31.	Silencio AV
15.	HDBase-T (no admitido)	32.	Inicio
16.	Vídeo (no admitido)	33.	PIP/PBP (no se admite)
17.	BNC (no se admite)	34.	Apagado

Nota:

- Es posible que algunos botones no funcionen para modelos que no admiten estas características.
- (*) La disponibilidad de las funciones depende de la región.

CONFIGURACIÓN E INSTALACIÓN

Instalar el proyector

El proyector se ha diseñado para su instalación en una de cuatro posiciones posibles.

Elija la más apropiada de acuerdo con las características de la sala o con sus preferencias personales. Tenga en cuenta el tamaño y la posición de la pantalla, la ubicación de una toma de alimentación adecuada, además de la ubicación y distancia entre el proyector y el resto del equipo.

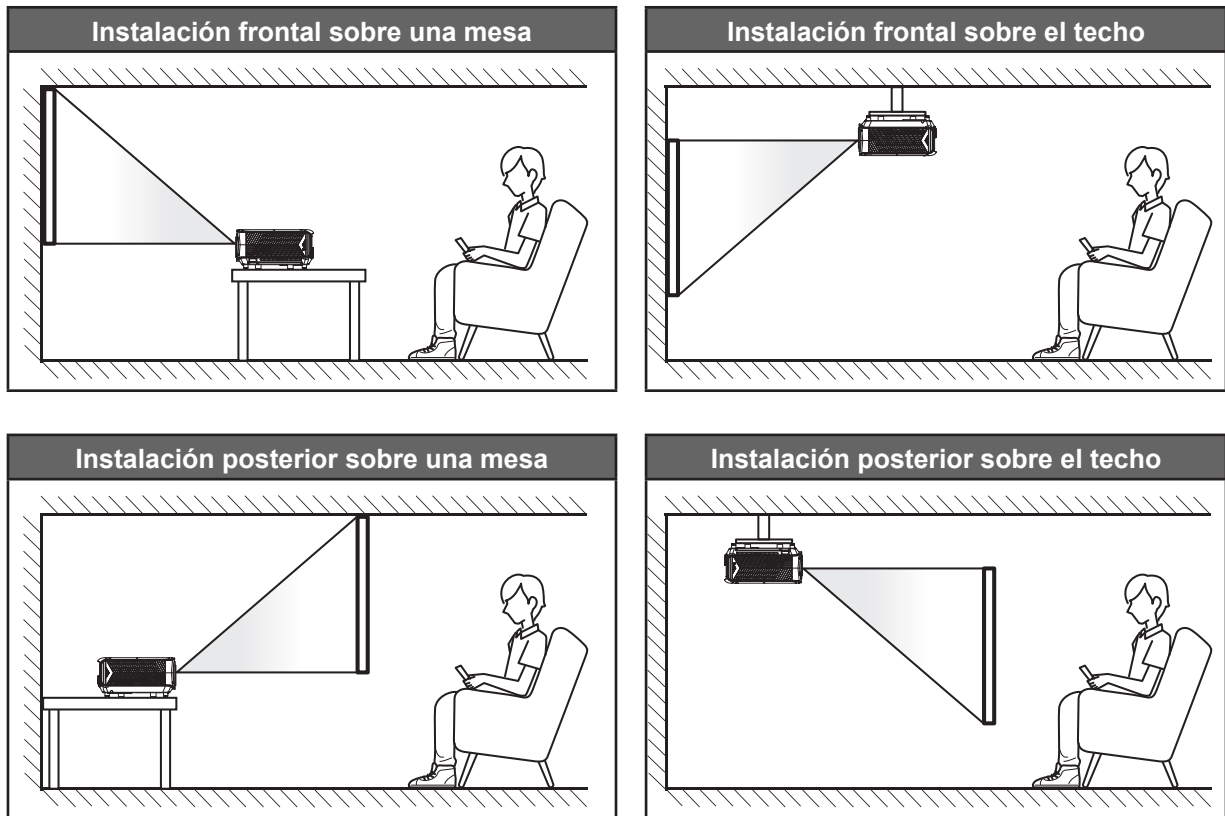

El proyector se debe colocar plano sobre una superficie y con un ángulo de 90 grados o perpendicular a la pantalla.

- Para saber cómo determinar la ubicación del proyector para un tamaño de pantalla dado, consulte la tabla de distancias en la página 81.
- Para saber cómo determinar el tamaño de la pantalla para una distancia dada, consulte la tabla de distancias en las página 81.

Nota: *Cuanto más alejado se coloque el proyector de la pantalla, el tamaño de la imagen proyectada aumenta y el desplazamiento vertical también aumenta proporcionalmente.*

CONFIGURACIÓN E INSTALACIÓN

Aviso sobre la instalación del proyector

- Operación de orientación libre de 360°

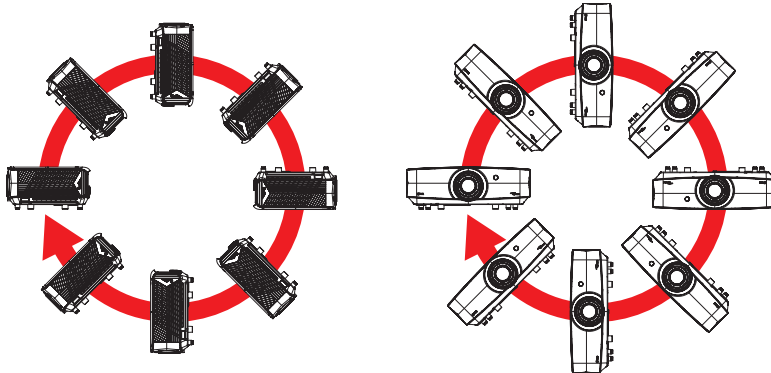

- Deje al menos una distancia de seguridad de 30 cm alrededor de los conductos de ventilación.

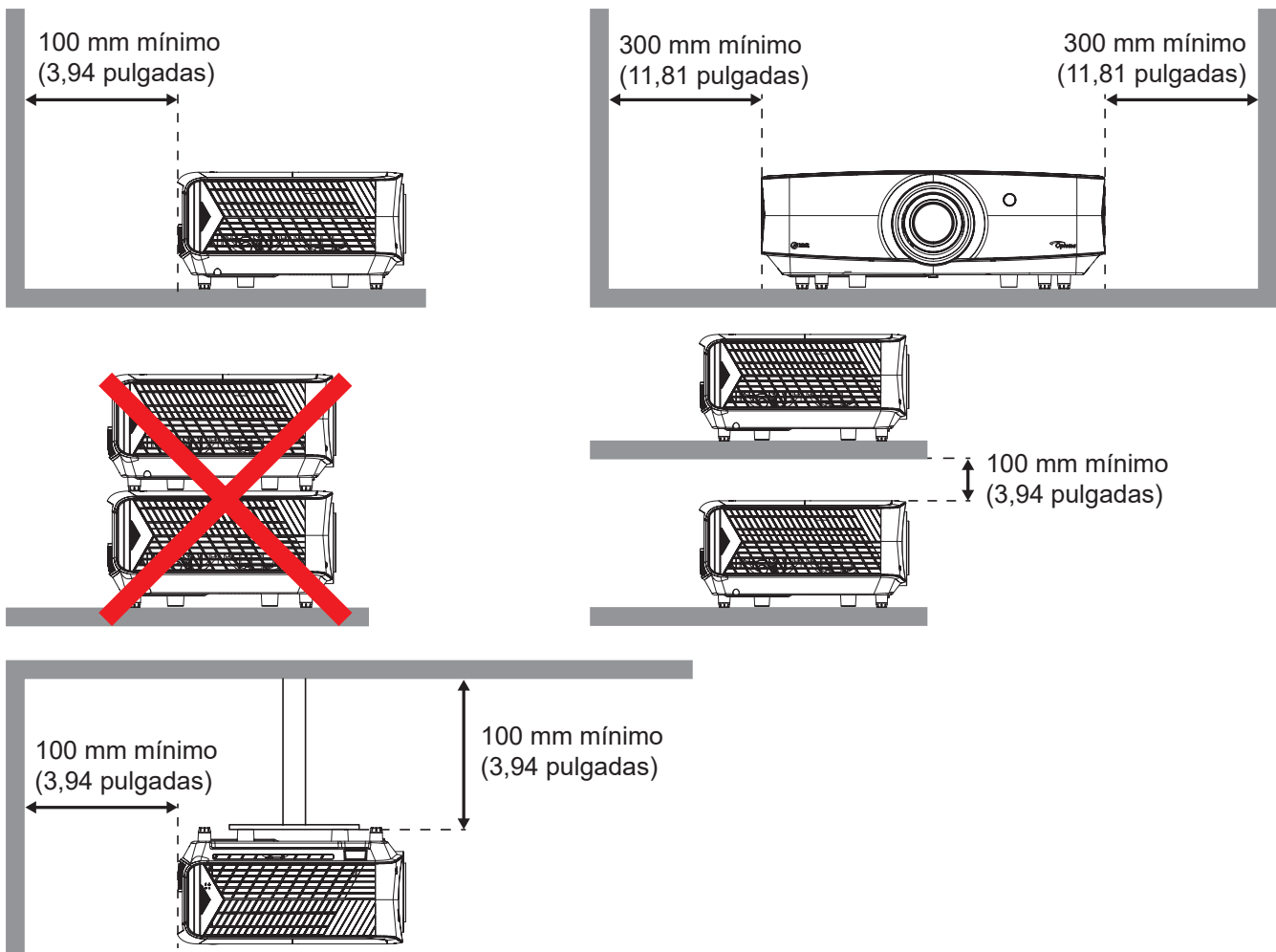

- Asegúrese de que los conductos de ventilación de entrada no reutilizan el aire caliente de los conductos de ventilación de salida.
- Cuando utilice el proyector en un entorno cerrado, asegúrese de que la temperatura del aire circundante dentro del recinto no supere la temperatura de funcionamiento mientras el proyector está funcionando y que las aberturas de entrada y salida de aire no están obstruidas.
- Todas las carcasas deben superar una evaluación de temperatura térmica para garantizar que el proyector no recicla el aire expulsado, ya que esta situación puede hacer que el dispositivo se apague aunque la temperatura del recinto se encuentre dentro de los márgenes de temperatura de funcionamiento.

CONFIGURACIÓN E INSTALACIÓN

Conectar fuentes al proyector

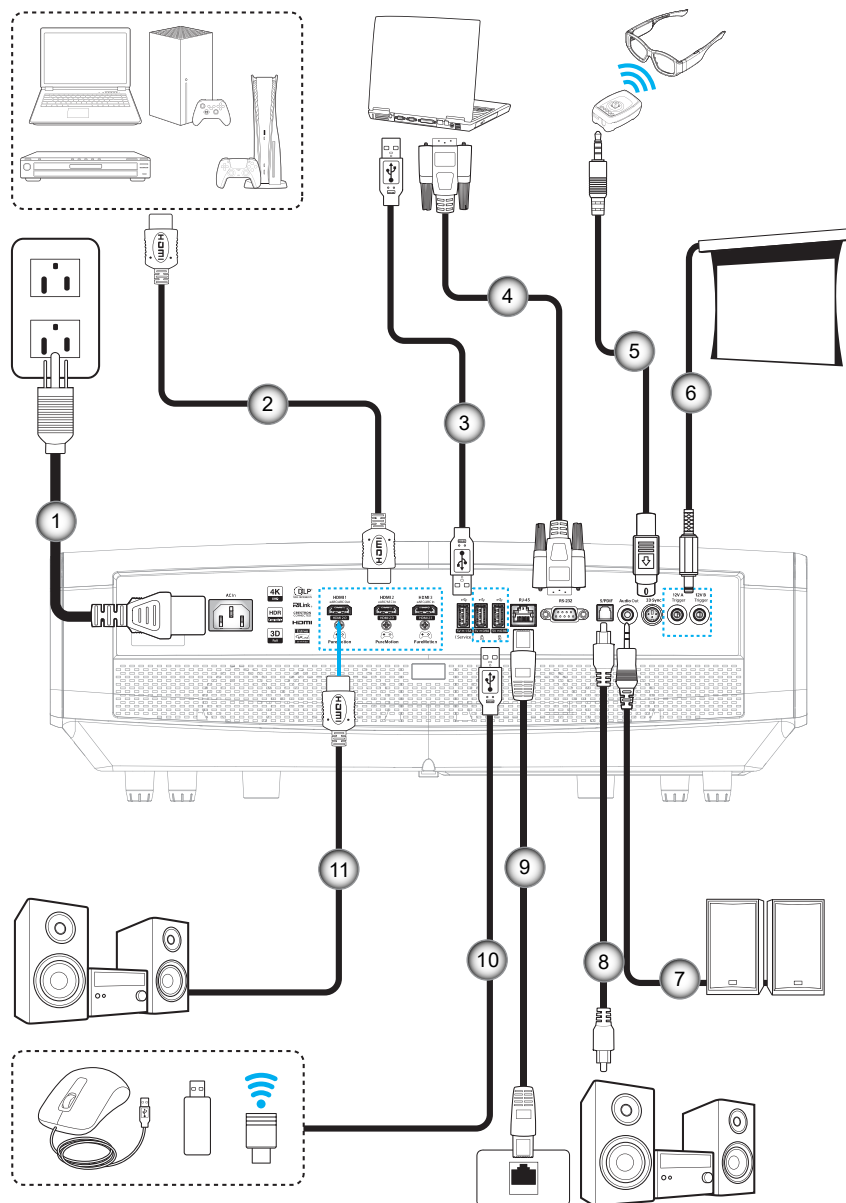

N.º	Opción	N.º	Opción
1.	Cable de alimentación	7.	Cable de altavoz
2.	Cable HDMI	8.	Cable de salida S/PDIF
3.	Cable USB	9.	Cable RJ-45
4.	Cable RS232	10.	Cable USB
5.	Cable transmisor 3D	11.	Cable HDMI
6.	Conector de CC de 12 V		

Nota: Para garantizar la mejor calidad de imagen y evitar errores de conexión, le recordamos que utilice cables HDMI de alta velocidad o de certificación superior de hasta 5 metros.

CONFIGURACIÓN E INSTALACIÓN

Ajustar de la imagen proyectada

Altura de la imagen

El proyector está equipado con un pie elevador para ajustar la altura de la imagen.

1. Localice el pie ajustable que desea modificar en la parte inferior del proyector.
2. Gire el pie ajustable en el sentido de las agujas del reloj o en sentido contrario para levantar o bajar el proyector.

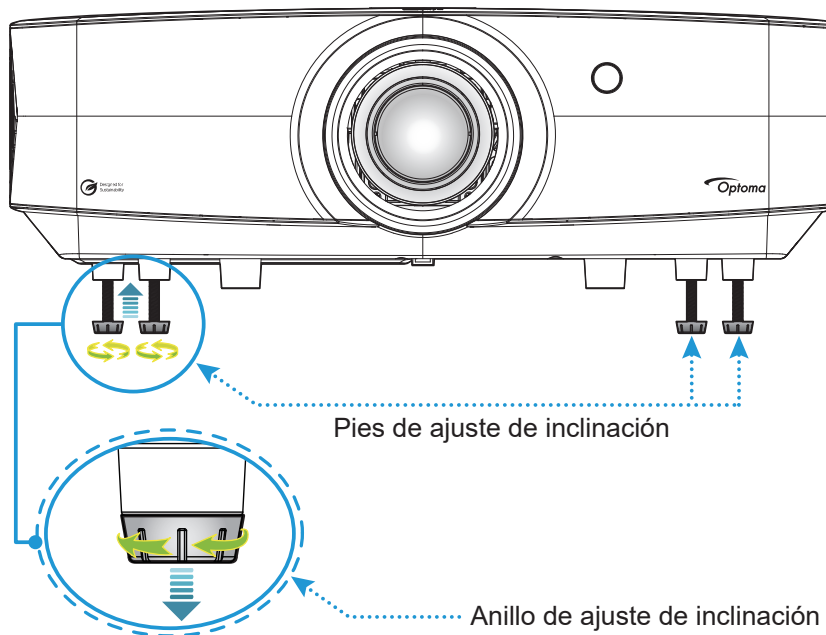

CONFIGURACIÓN E INSTALACIÓN

Zoom, desplazamiento de la lente y enfoque

- Para ajustar el tamaño y posición de la imagen, realice los siguientes pasos:
 - a. Empuje firmemente hacia abajo en el centro de la tapa superior para desbloquear el pestillo. A continuación, abra la tapa superior.

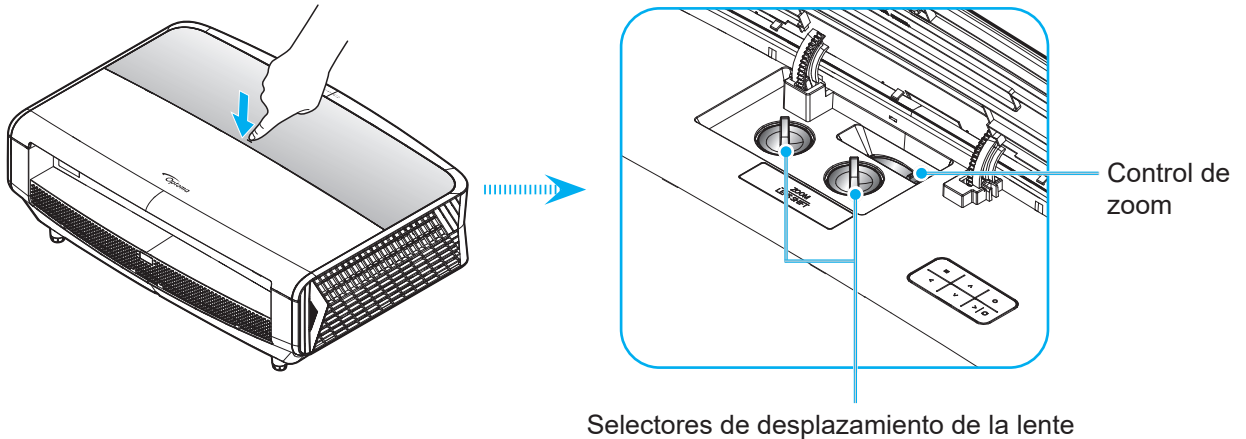

- b. Para ajustar el tamaño de la imagen, gire la palanca de zoom en el sentido de las agujas del reloj o en sentido contrario para aumentar o reducir el tamaño de la imagen proyectada.
 - c. Para ajustar la posición de la imagen, gire el selector de desplazamiento de la lente en el sentido de las agujas del reloj o en sentido contrario para ajustar la posición de la imagen proyectada vertical u horizontalmente.
- Para ajustar el enfoque, gire el anillo de enfoque en el sentido de las agujas del reloj o en sentido contrario hasta que la imagen sea nítida y legible.

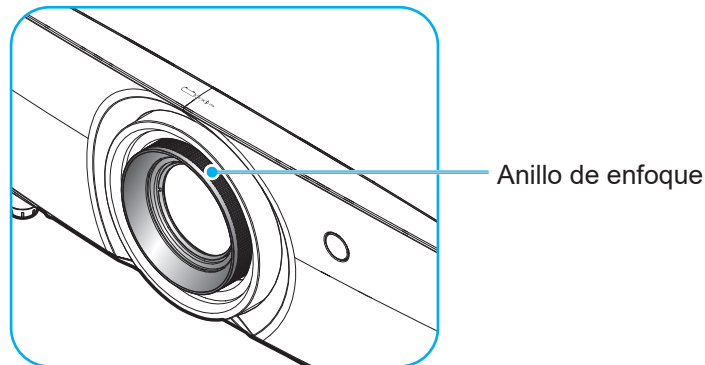

Nota: El proyector enfocará a una distancia de entre 1 m y 10 m.

CONFIGURACIÓN E INSTALACIÓN

Configuración remota

Instalar y cambiar la pila

1. Presione el botón y desatornille la tapa de la batería. Utilice una moneda para girar la tapa de la pila hacia la izquierda hasta que se abra la tapa.
2. Coloque una pila nueva en el compartimiento.
Extraiga la pila usada y coloque una nueva (CR2032). Asegúrese de que el lado con un signo "+" quede hacia arriba.
3. Vuelva a colocar la tapa. A continuación, utilice una moneda para girar la tapa de la pila hacia la derecha para asegurarla en su posición.

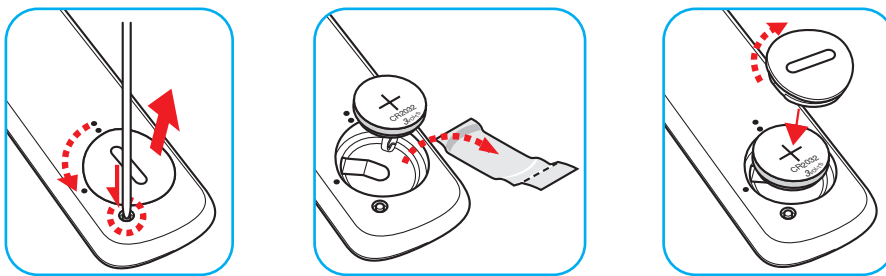

PRECAUCIÓN:

A fin de garantizar un funcionamiento seguro, tenga en cuenta las siguientes precauciones:

- Utilice una pila de tipo CR2032.
- Evite el contacto con agua o líquidos.
- No exponga el mando a distancia a la humedad o calor.
- No deje caer el mando a distancia.
- Si existe una fuga de la pila dentro del mando a distancia, limpie cuidadosamente el compartimiento y coloque una pila nueva.
- Existe un riesgo de explosión si se reemplaza la pila por una del tipo incorrecto.
- Deseche la pila usada de acuerdo con las instrucciones.

Advertencia: No se trague la batería; existe el riesgo de quemaduras producidas por productos químicos.



- Este producto contiene una pila de tipo moneda o botón. Si la pila de tipo moneda o botón se traga, puede causar quemaduras internas graves en tan solo 2 horas y puede provocar la muerte.

Advertencia: Mantenga las pilas nuevas y usadas fuera del alcance de los niños.



- Si el compartimiento de las pilas no se cierra de forma segura, deje de usar el producto y manténgalo alejado de los niños. Si cree que las pilas pueden haberse tragado o colocado dentro de cualquier parte del cuerpo, acuda a un médico inmediatamente.

CONFIGURACIÓN E INSTALACIÓN

Instalar y cambiar las pilas

Con el mando a distancia se suministran dos pilas del tipo AAA.

1. Retire la tapa de las baterías situada en la parte posterior del mando a distancia.
2. Inserte baterías AAA en el compartimiento de la batería como se muestra.
3. Vuelva a colocar la cubierta posterior del mando a distancia.

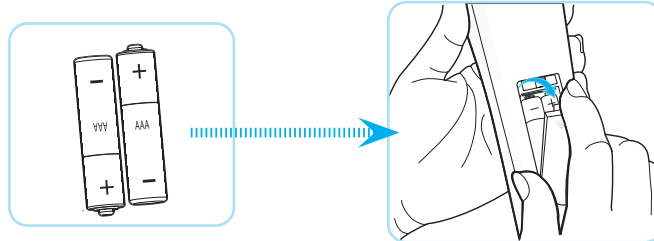

Nota: Utilice pilas del mismo tipo o equivalentes cuando reemplace las pilas gastadas.

PRECAUCIÓN: A fin de garantizar un funcionamiento seguro, tenga en cuenta las siguientes precauciones:

- Sustituir una batería por otra de un tipo incorrecto puede anular la protección (tipo de batería de tamaño AAA).
- Desechar una batería arrojándola al fuego, a un horno caliente, o aplastar o cortar mecánicamente una batería, puede provocar una explosión;
- Dejar una pila en un entorno donde la temperatura sea extremadamente alta que pueda provocar una explosión o la fuga de líquidos o gases inflamables.
- Una batería sometida a una presión de aire muy baja puede provocar una explosión o la fuga de líquidos o gases inflamables.
- No mezcle pilas usadas y nuevas. Si mezcla pilas usadas y nuevas puede reducir la autonomía de estas últimas o provocar fugas de sustancias químicas en las primeras.
- Retire las pilas tan pronto como se agoten. Las sustancias químicas que se fugan de una pila que entren en contacto con la piel pueden provocar sarpullidos. Si detecta alguna fuga de sustancia química, límpiela completamente con un paño.
- Las pilas proporcionadas con este producto pueden tener una esperanza de vida más corta debido a las condiciones de almacenamiento.
- Si no va a usar el mando a distancia durante un prolongado período de tiempo, quite las pilas para reducir el riesgo de fuga de sustancias químicas.

CONFIGURACIÓN E INSTALACIÓN

Alcance efectivo

El sensor de infrarrojos del mando a distancia está situado en la parte frontal y superior del proyector. Asegúrese de sostener el mando a distancia con un ángulo de 30 grados perpendicular al sensor de infrarrojos del proyector para que funcione correctamente. La distancia entre el mando a distancia y el sensor no debe ser mayor de 6 metros (19,7 pies) cuando se sostiene en un ángulo de $\pm 15^\circ$ y no debe ser mayor de 8 metros (26,2 pies) cuando se apunta al sensor a 0° .

- Asegúrese de que no haya ningún obstáculo entre el mando a distancia y el sensor de infrarrojos que pueda obstruir la trayectoria del haz de infrarrojos.
- Asegúrese de que la luz solar o la luz de lámparas fluorescentes no incide directamente sobre el transmisor de infrarrojos del mando a distancia.
- Mantenga el mando a distancia alejado de lámparas fluorescentes más de 2 metros ya que, de lo contrario, puede que no funcione correctamente.
- Si el mando a distancia se encuentra cerca de lámpara fluorescente de tipo Inverter, podría dejar de ser efectivo en ciertas ocasiones.
- Si el mando a distancia y el proyector se encuentran a una distancia muy cercana uno de otro, aquel puede dejar de funcionar.
- Cuando apunte a la pantalla, la distancia efectiva es inferior a 5 metros desde el mando a distancia a la pantalla y los haces de infrarrojos se reflejan hacia el proyector. Sin embargo, el alcance efectivo podría cambiar en función de las pantallas.

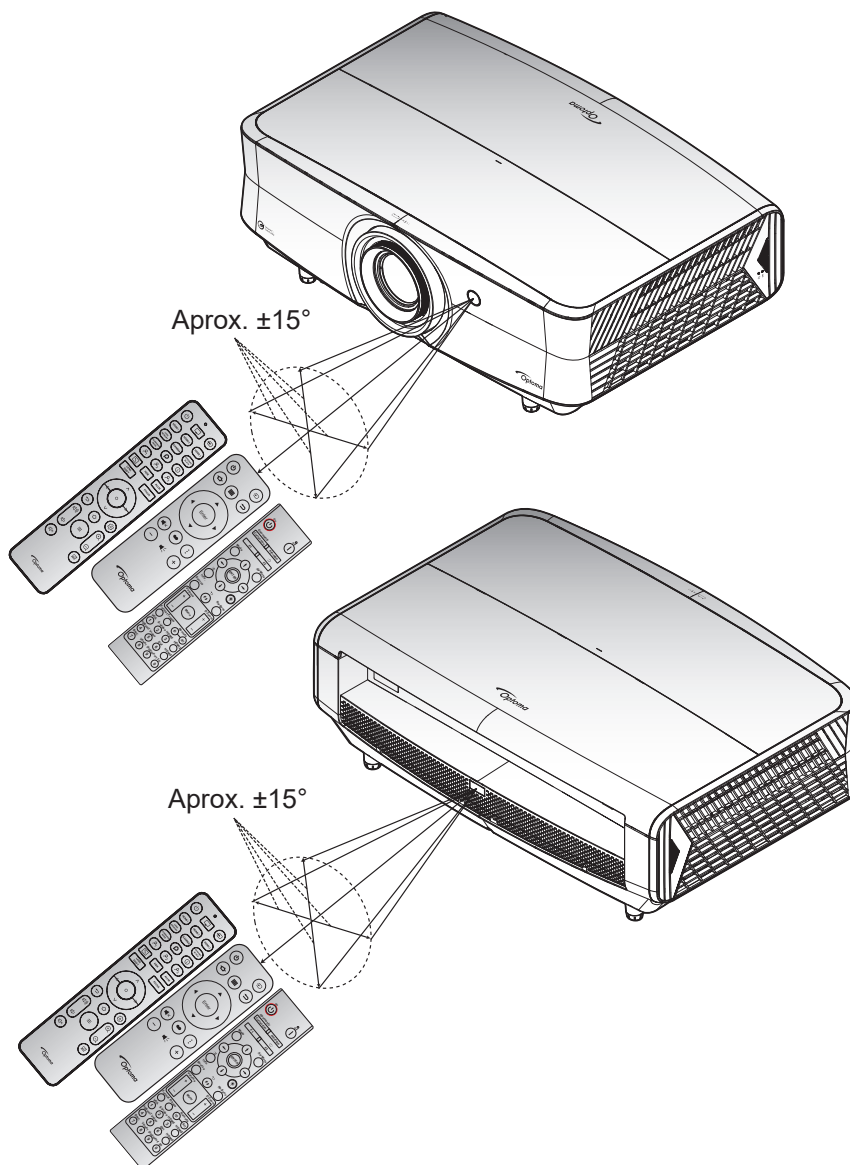

USO DEL PROYECTOR

Encender y apagar el proyector

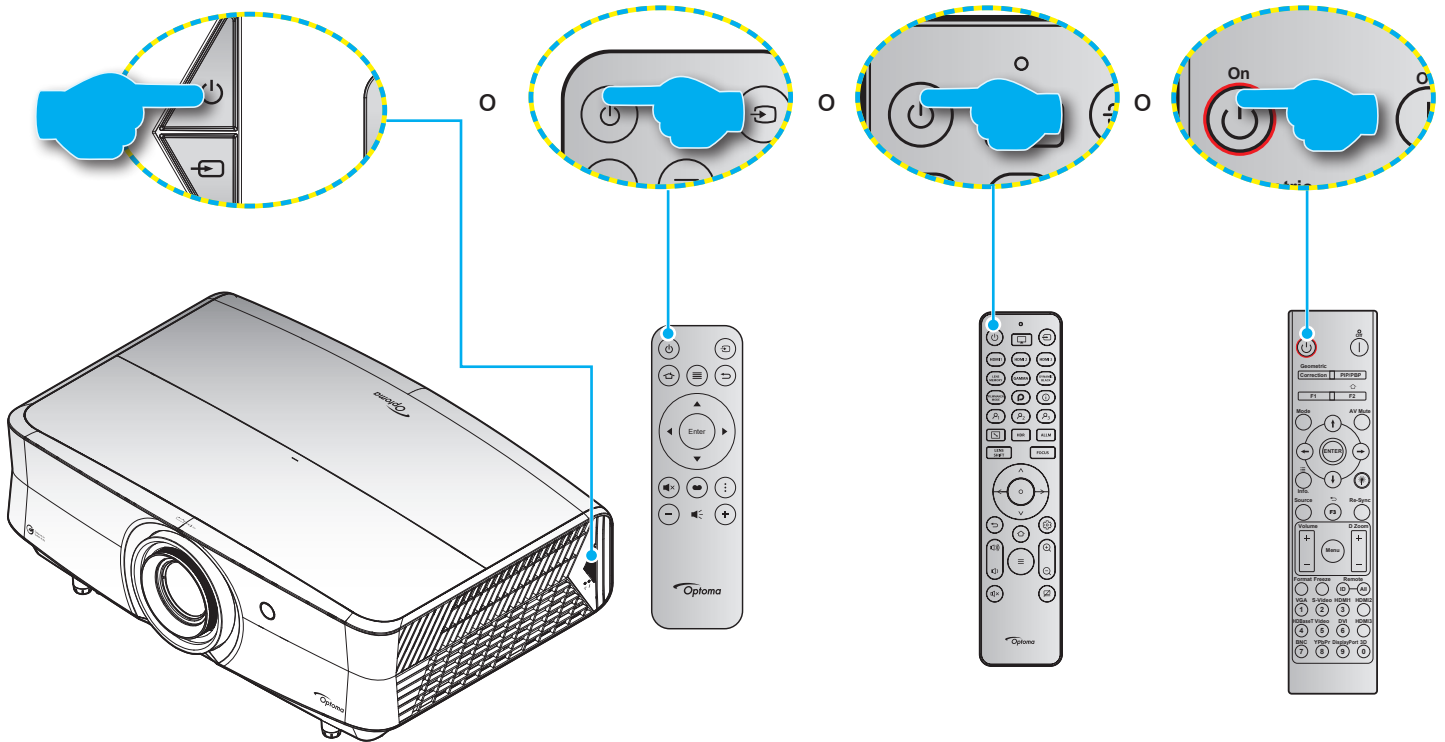

Encendido

1. Conecte de forma segura el cable de alimentación y el cable de señal o de la fuente. Cuando esté conectado, el LED de encendido comenzará a emitir luz azul.
2. Encienda el proyector presionando el botón “⏻” en el teclado del proyector o en el mando a distancia. El indicador LED de alimentación comenzará a parpadear en azul. El logotipo de inicio de Optoma y, a continuación, la animación aparecerán en la pantalla.

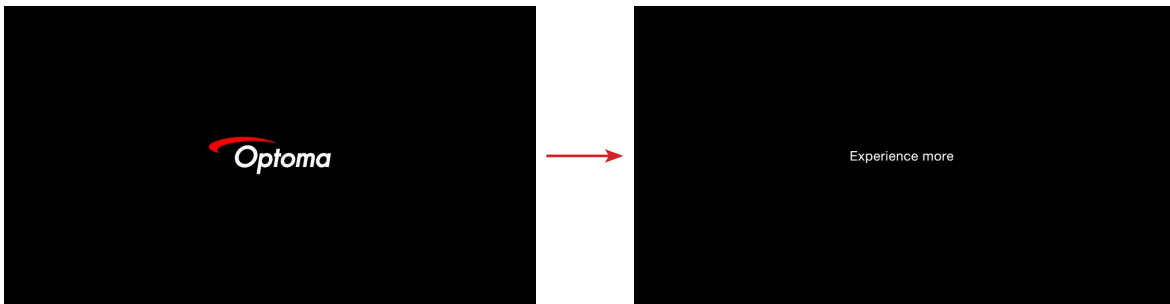

3. Se mostrará una pantalla Selector de inicio en aproximadamente 10 segundos y el LED de alimentación se iluminará en azul permanentemente.



USO DEL PROYECTOR

La primera vez que el proyector se encienda, se le pedirá que realice la configuración inicial, incluida la orientación de la proyección, la selección del idioma, la configuración de los ajustes de red, y más. Una vez que aparezca la pantalla **¡Configuración completada!**, esto indica que el proyector está listo para el uso.

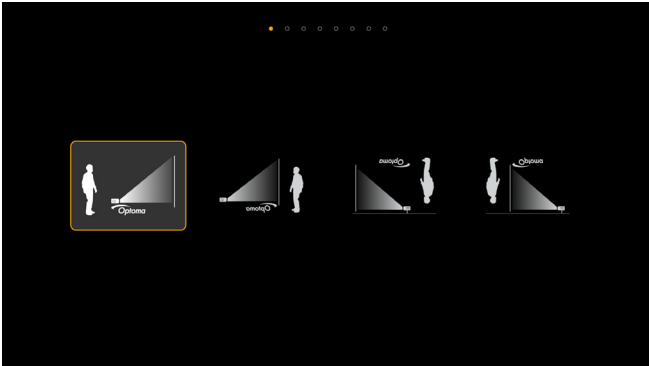

[Pantalla de proyección]



[Pantalla de idioma]

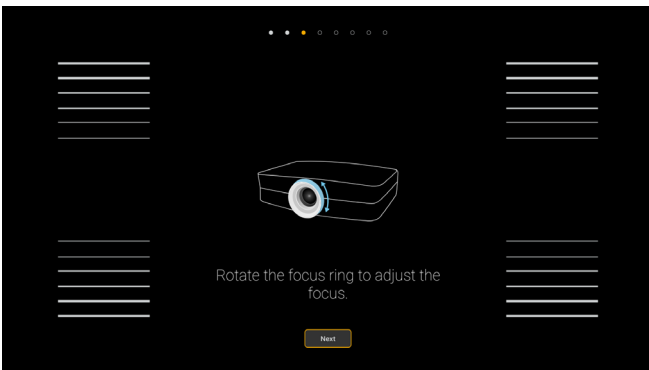

[Pantalla de ajuste de enfoque]

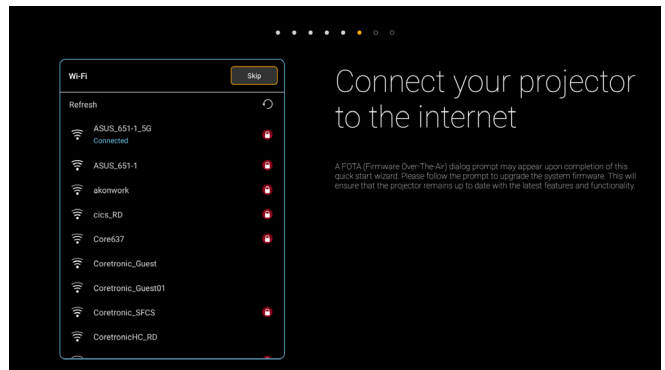

[Pantalla de red]

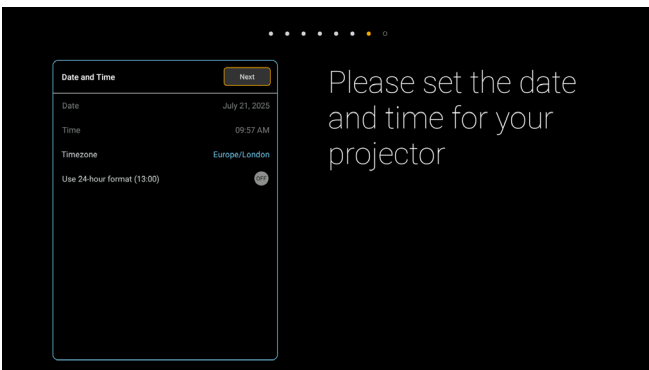

[Pantalla de fecha y hora]

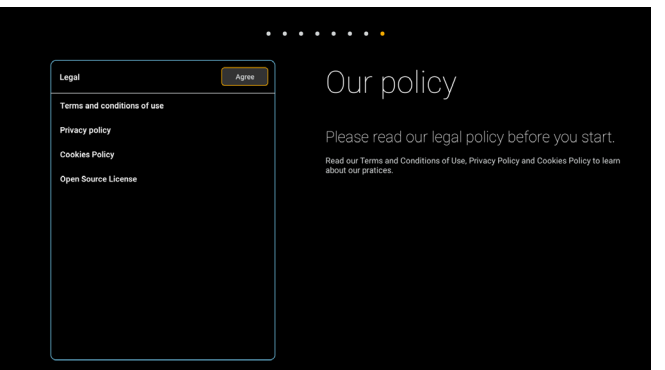

[Pantalla de regulación]

USO DEL PROYECTOR

Apagar el dispositivo

1. Apague el proyector presionando el botón ⏻ del panel de mandos del proyector o del mando a distancia.
2. Se mostrará el siguiente mensaje:

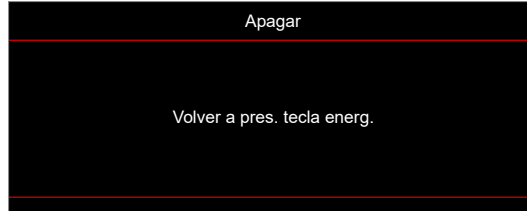

3. Vuelva a presionar el botón ⏻ para confirmar; de lo contrario, el mensaje desaparecerá en 15 segundos.
Cuando presione el botón ⏻ la segunda vez, se apagará al proyector.
4. Cuando el proyector se encuentre en el modo de espera, simplemente presione el botón ⏻ de nuevo para apagar el proyector.
5. Desconecte el cable de alimentación de la toma de corriente y del proyector.

Nota: No es recomendable encender el proyector inmediatamente después del procedimiento de apagado.

USO DEL PROYECTOR

Seleccionar una fuente de entrada

Encienda la fuente conectada que desee mostrar en la pantalla, tal como equipo, portátil, reproductor de vídeo, etc. El proyector detectará automáticamente la fuente. Si se conectan varias fuentes, presione el botón  del teclado numérico del proyector o del mando a distancia para seleccionar la entrada que desee.

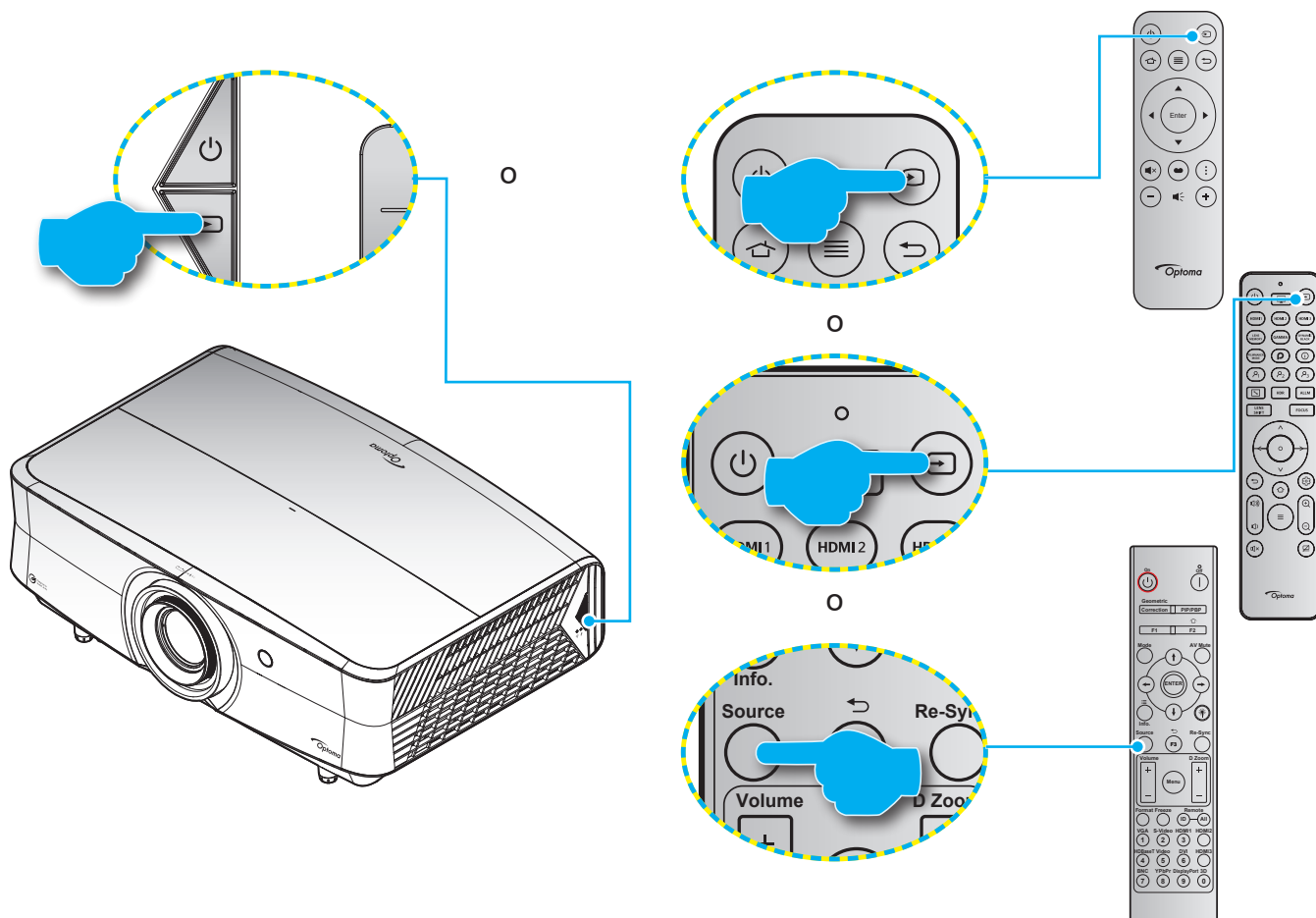

USO DEL PROYECTOR

Descripción general de la pantalla Selector de inicio

La pantalla Selector de inicio es la página de inicio para iniciar el proyector. Contiene el estado del sistema, accesos directos a varias aplicaciones y mucho más.

Para navegar por la pantalla Selector de inicio, simplemente utilice los botones del mando a distancia.

Puede volver a la pantalla Inicio en cualquier momento presionando el botón “🏠” del mando a distancia, independientemente de la posición en la interfaz de usuario.



Nota: El menú o elemento seleccionado está destacado de color amarillo, por ejemplo "Configuración" en la imagen de arriba.

USO DEL PROYECTOR

Navegación por el menú y funciones

El proyector tiene menús en pantalla (OSD) que permiten realizar ajustes en la imagen y cambiar la configuración.

Navegación por el menú general

Operación	Utilizar el mando a distancia	Utilizar el teclado del proyector
Abrir el menú OSD	Presionar el botón ☰	Presionar el botón ☰
Seleccionar un elemento	Presionar el botón ▲/▼	Presionar el botón ^/v
Entrar en el submenú	Presionar el botón Entrar	Presionar el botón ○
Ajustar la configuración	Presionar el botón ▲/▼/◀/▶	Presionar el botón ^/v/</>
Confirmar la selección	Presionar el botón Entrar	Presionar el botón ○
Pasar al elemento anterior	Presionar el botón ☰	Presionar el botón ☰
Cerrar el menú OSD	Presionar el botón ☰	Presionar el botón ☰

Nota: También puede abrir el menú OSD seleccionando el **menú OSD** (⊖) en la pantalla de inicio.

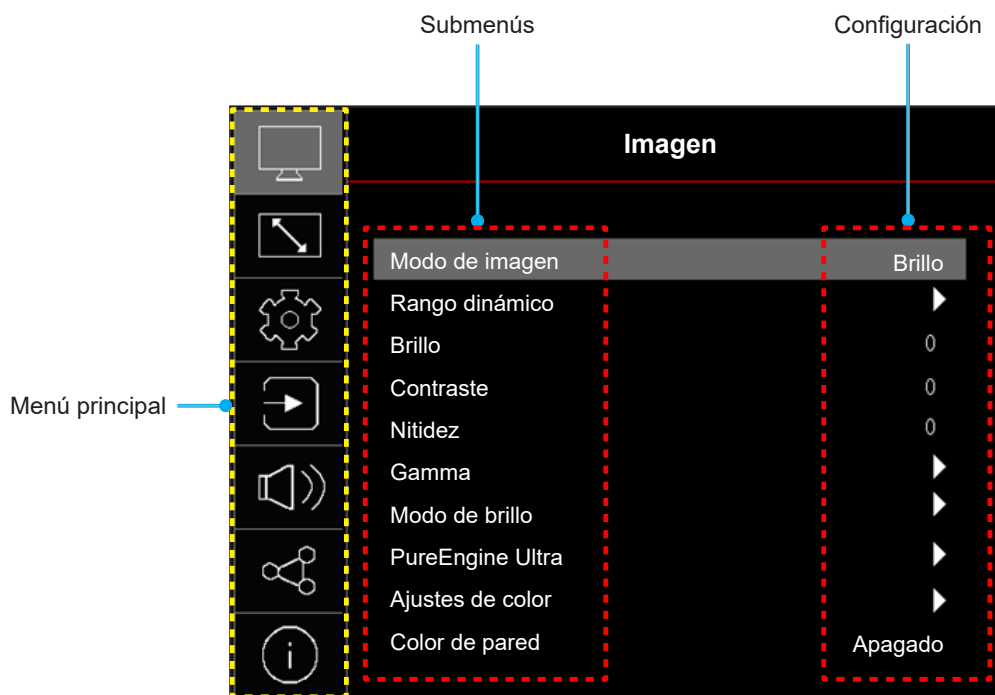

USO DEL PROYECTOR

Árbol de menús en pantalla (OSD)



Nota: Los elementos y las funciones del árbol del menú OSD están sujetos a los modelos y la región. Optoma se reserva el derecho de agregar o eliminar elementos para mejorar el rendimiento del producto sin previo aviso.

Menú principal	Submenú	Submenú 2	Submenú 3	Submenú 4	Valores	
Imagen	Modo de imagen				Intenso	
					HDR	
					HLG	
					Cine	
					Juego	
					Referencia	
					WCG	
					Brillo	
					Dolby Vision Bright	
					Dolby Vision Dark	
					Dolby Vision Vivid	
					HDR10+	
					FILMMAKER MODE	
					3D	
					ISF Día	
					ISF Noche	
				ISF Day HDR		
				ISF Night HDR		
		Dolby Vision	Tamaño de la pantalla			80"/100"/120"/140"
			Ganancia de la pantalla			0,5/1,0/1,5/2,0
		Rango dinámico	HDR / HLG			Auto / Apagado
			Brillo HDR			1 ~ 5
		Brillo				-50 ~ 50
		Contraste				-50 ~ 50
		Nitidez				1 ~ 15
		Gamma				Película
						Gráficos
						1.8
						2.0
						2.2
		Modo de brillo				2.4
						DynamicBlack 1
						DynamicBlack 2
						DynamicBlack 3
						Energía = 100% / 95% / 90% / 85% / 80% / 75% / 70% / 65% / 60% / 55% / 50%
		PureEngine Ultra		PureContrast		Apagado / 1 / 2 / 3
			PureLight		Apagado / 1 / 2 / 3	
			PureColor		Apagado / 1 / 2 / 3	
			PureMotion		Apagado / 1 / 2 / 3	
			PureDetail		Apagado / 1 / 2 / 3	
	Ajustes de color	Color			-50 ~ 50	
		Matiz			-50 ~ 50	
		BrilliantColor™			1 ~ 10	

USO DEL PROYECTOR

Menú principal	Submenú	Submenú 2	Submenú 3	Submenú 4	Valores		
Imagen	Ajustes de color	Temp. de Color			Cálida		
					Estándar		
					Luz Natural		
					Frío		
			Balance de 11 puntos RGB				-50 ~ 50
		Gama de color					Nativa
							DCI-P3
							Rec.709
		CMS	Color				Blanco / Rojo / Verde / Azul / Cian / Magenta / Amarillo
							-50 ~ 50
							-50 ~ 50
							-50 ~ 50
			Restablecer			No	Sí
		Ganancia/Bias RGB	Ganancia rojo				-50 ~ 50
			Ganancia verde				-50 ~ 50
			Ganancia azul				-50 ~ 50
			Bias rojo				-50 ~ 50
			Bias verde				-50 ~ 50
			Bias azul				-50 ~ 50
		Restablecer				No	Sí
		Espacio de color				Auto / RGB (0-255) / RGB (16-235)	
	Color de pared					Apagado	
						Pizarra	
						Luz amarilla	
						Luz verde	
						Luz azul	
						Rosa	
						Gris	
	3D	Modo 3D				Apagado	
						Encendido	
		Tipo de 3D Sync				DLP-Link	
						3D Sync	
		3D Formato				Auto	
						Side by Side	
						Top and Bottom	
						Frame Sequential	
		Inv. sincr. 3D				Apagado	
						Encendido	
	Restablecer				No	Sí	
		Restablecer					

USO DEL PROYECTOR

Menú principal	Submenú	Submenú 2	Submenú 3	Submenú 4	Valores		
Pantalla	Modo de latencia baja				Encendido		
					ALLM		
					Apagado		
	Relación de aspecto					4:3	
						16:9	
						V-Stretch	
						Completo [Vídeo]	
						21:9	
						32:9	
						Nativa	
						Auto	
	Corrección geométrica	Trapezoidal	V			-30 ~ 30	
			H			-30 ~ 30	
		Ajuste de cuatro esquinas					
		Warping				Apagado	
						Encendido	
		Ajustes del warping					Presione "Arriba"/"Abajo"/"Izquierda"/"Derecha" para enfocar el punto y presione "Aceptar" para seleccionar el punto. A continuación, presione "Arriba"/"Abajo"/"Izquierda"/"Derecha" para desplazar la ubicación del punto seleccionado. [Predefinido: Arriba-Izquierda].
			Color de la cuadrícula				Verde
							Magenta
							Rojo
							Cián
Restablecer							
Máscara de Borde				0 ~ 10			
Zoom digital	Zoom			-5 ~ 20			
Desplaz. de imagen	H 				-100 ~ 100		
	V 				-100 ~ 100		
Restablecer							
Instalación	Patrón de prueba				Cuadrícula verde		
					Cuadrícula magenta		
					Cuadrícula blanca		
					Apagado		
	Orientación del proyector					Frente	
						Retro proyección	
						Techo superior	
	Idioma					Trasero superior	
						English	
						عربي	
						Čeština	
						Dansk	
						Nederlands	

USO DEL PROYECTOR

Menú principal	Submenú	Submenú 2	Submenú 3	Submenú 4	Valores	
Instalación	Idioma				فارسی	
					Suomi	
					Français	
					Deutsch	
					ελληνικά	
					Magyar	
					Bahasa Indonesia	
					Italiano	
					日本語	
					한국어	
					Norsk	
					Polski	
					Português	
					Română	
					Русский	
					简体中文	
					Español	
					Svenska	
					ไทย	
					繁體中文	
			Türkçe			
			Tiếng Việt			
Ajustes de Menu	Posición del menú				Arriba-Izquierda 	
					Arriba-Derecha 	
					Centro 	
					Abajo-Izquierda 	
					Abajo-Derecha 	
	Temporizador del Menu					Apagado
						5 seg.
						10 seg.
						20 seg.
						30 seg.
	Ocultar información					Apagado
						Encendido
	Gran altitud					Apagado
						Encendido
	Configuración de energía	Encendido Directo				Apagado
					Encendido	
Señal de Encendido						Apagado
						Encendido
Apagado Automático (min)					0, 2 ~ 180 (incrementos de 1 min)	
Temp. Suspens. (min.)					0 ~ 990 (30 min increments)	

USO DEL PROYECTOR

Menú principal	Submenú	Submenú 2	Submenú 3	Submenú 4	Valores	
Instalación	Configuración de energía	Modo de Energía (Standby)			Eco.	
					Comunicaciones	
					Comunicación (20 minutos)	
		Activador A de 12V			Apagado	
					Encendido	
					Apagado	
	Seguridad	Activador B de 12 V			Encendido	
					Apagado	
		Seguridad	Seguridad			Apagado
						Encendido
	Temporiz. Seg.			Mes		
		Día				
		Hora				
	Cambiar contraseña					
	Ajustes del teclado	Bloqueo teclado			Apagado	
					Encendido	
	Color de fondo				Ninguno	
					Azul	
					Rojo	
					Verde	
					Gris	
		Usuario1			Brillo/Contraste/Nitidez /Color/Temp. de Color/ Balance de 11 puntos RGB /Gama de color/CMS /Ganancia/Bias RGB/ Corrección geométrica /Patrón de prueba/ Orientación del proyector /LAN/Control/ Temporizador de suspensión/ Trapezoidal V/Trapezoidal H/ 4 esquinas	
		Usuario2			Brillo/Contraste/Nitidez /Color/Temp. de Color/ Balance de 11 puntos RGB /Gama de color/CMS /Ganancia/Bias RGB/ Corrección geométrica /Patrón de prueba/ Orientación del proyector /LAN/Control/ Temporizador de suspensión/ Trapezoidal V/Trapezoidal H/ 4 esquinas	
	Usuario3			Brillo/Contraste/Nitidez /Color/Temp. de Color/ Balance de 11 puntos RGB /Gama de color/CMS /Ganancia/Bias RGB/ Corrección geométrica /Patrón de prueba/ Orientación del proyector /LAN/Control/ Temporizador de suspensión/ Trapezoidal V/Trapezoidal H/ 4 esquinas		

USO DEL PROYECTOR

Menú principal	Submenú	Submenú 2	Submenú 3	Submenú 4	Valores	
Instalación	Reiniciar el dispositivo	Restablecer OSD			No	
					Sí	
		Reiniciar todas las configuraciones			No	
					Sí	
Entrada	Fuente Automática				Apagado	
					Encendido	
	Rename Input Source	HDMI 1 / HDMI 2 / HDMI 3 / INICIO				Por defecto
						Personalizar
	Input Hide	HDMI 1 / HDMI 2 / HDMI 3 / INICIO				No
						Sí
	Ajustes de HDMI CEC	HDMI Link				Apagado
						Encendido
		Encender Link				Mutuo
						PJ --> Dispositivo
					Dispositivo--> PJ	
		Apagar Link				Mutuo
					PJ --> Dispositivo	
					Dispositivo--> PJ	
Restablecer					No	
					Sí	
Audio	Volumen				0 ~ 10	
	Silencio				Apagado	
					Encendido	
	Modo de audio					Auto
						Estándar
						Modo película
						Juego
	Salida de audio					Auto
						Altavoz Interno
						Salida de línea (3,5 mm)
	Ajustes de salida de audio					Analog
						SPDIF
						eARC
	Formato de salida digital					Secuencia de bits
					PCM	
Restablecer					No	
					Sí	

USO DEL PROYECTOR

Menú principal	Submenú	Submenú 2	Submenú 3	Submenú 4	Valores	
Control	ID dispositivo				0 ~ 99	
	LAN	Estado de red				(solo lectura; Conectado/Desconectar)
		Dirección MAC				(Solo lectura)
		DHCP				Apagado / Encendido
		Dirección IP				192.168.0.100
		Mascara de Subred				255.255.255.0
		Puerta de Enlace				192.168.0.254
		DNS 1				192.168.0.51
		DNS 2				0.0.0.0
		Restablecer				
	Control	Crestron				Apagado
						Encendido
		Extron				Apagado
						Encendido
		PJ Link				Apagado
						Encendido
		Descubrimiento del dispositivo AMX				Apagado
						Encendido
		Telnet				Apagado
						Encendido
	HTTPS				Apagado	
					Encendido	
	Control 4				Apagado	
				Encendido		
Restablecer					No	
					Sí	

USO DEL PROYECTOR

Menú principal	Submenú	Submenú 2	Submenú 3	Submenú 4	Valores	
Información	Regulación					
	Número de serie					
	Source Info.					Fuente
						Resolución (00x00)
						Frecuencia de actualización (0,00 Hz)
	Modo de imagen					
	Info. de color					Profundidad de bits de color
						Gama de color
						Espacio de color
	Modo de Energía (Standby)					Comunicaciones/Eco.
	Horas de la Fuente de Luz					
	Modo de brillo					
	ID dispositivo					00 ~ 99
	Dirección IP					
	Estado de red					
	Dirección MAC					
	Estado del Bluetooth del mando a distancia					
Versión de firmware	DDP					
	MCU					
	Escalar					

USO DEL PROYECTOR

Menú Imagen

Aprender cómo configurar los ajustes de imagen.

Submenús

- Modo de imagen
- Rango dinámico
- Brillo
- Contraste
- Nitidez
- Gamma
- Modo de brillo
- PureEngine Ultra
- Ajustes de color
- Color de pared
- 3D

Modo de imagen

Hay varios modos de visualización predefinidos entre los que puede elegir según sus preferencias de visualización. Nuestro equipo de expertos en color ha ajustado cada modo para garantizar un rendimiento de color superior para una amplia gama de contenido.

- **Intenso:** Al seleccionar este modo se equilibra la saturación del color y el brillo para una visualización más brillante. Elija este modo para configuraciones con iluminación ambiental o en los casos en los que se necesiten imágenes o presentaciones más brillantes.
- **HDR / HLG:** Decodifica y muestra el contenido High Dynamic Range (HDR)/Hybrid Log Gamma (HLG) para los negros más profundos, blancos más brillantes y colores cinematográficos vivos utilizando la gama de colores DCI-P3. Este modo se habilitará automáticamente si HDR/HLG se establece en Automático (y el contenido HDR/HLG se envía al proyector: Blu-ray UHD 4K, juegos HDR/HLG UHD 1080p/4K, vídeo en streaming UHD 4K). Mientras el modo HDR/HLG está activo, otros modos de visualización (cine, referencia, etc.) no se pueden seleccionar ya que HDR/HLG entrega color que es altamente preciso, superando el rendimiento de color de otros modos de visualización.
- **Cine:** Proporciona el mejor equilibrio de detalles y colores para ver películas.
- **Juego:** Optimiza el proyector para obtener el máximo contraste y colores intensos, lo que le permite ver los detalles de las sombras cuando juega a un videojuego.
- **Referencia:** Este modo reproduce los colores lo más fielmente posible respecto de la imagen de la forma en que los concibió el director de la película. Las configuraciones de color, temperatura de color, brillo, contraste y gamma están todos configurados para la gama de colores Rec.709. Seleccione este modo para obtener la reproducción de color más precisa al ver películas.
- **WCG (gama de colores amplia):** Proporciona una gama más amplia de colores. WCG es un modo de visualización no HDR y solo puede utilizarse con contenidos SDR. WCG, junto con el modo de imagen de referencia, representan los modos de imagen no HDR (SDR) más precisos en cuanto al color.
- **Brillo:** Este modo es adecuado para entornos en los que se necesita un brillo realmente alto, por ejemplo, si se utiliza el proyector en habitaciones con buena iluminación.
- **Dolby Vision Bright:** Dolby Vision decodifica y muestra imágenes HDR impresionantes mediante la decodificación de metadatos dinámicos, lo que permite una excelente asignación de tonos por escena y una profundidad de bits y un contraste superiores. Dolby Vision Bright ofrece un brillo visual más intenso que Dolby Vision Dark, proporcionando blancos más blancos y realzando los tonos cálidos y de piel.
- **Dolby Vision Dark:** Dolby Vision decodifica y muestra imágenes HDR impresionantes mediante la decodificación de metadatos dinámicos, lo que permite una excelente asignación de tonos por escena

USO DEL PROYECTOR

y una profundidad de bits y un contraste superiores. Dolby Vision Dark se centra en un brillo visual más oscuro que Dolby Vision Bright, lo que se traduce en un contraste más robusto que incluye negros más profundos.

Nota: El contenido de origen (vídeo en streaming, Blu-ray 4K HDR y juegos 4K) y el reproductor de origen (FireTV 4K Stick/Cube, Shield TV 4K, Xbox Series X, reproductor Blu-ray 4K HDR) **deben** ser compatibles con Dolby Vision. PS5 no admite Dolby Vision.

- **Dolby Vision Vivid:** Dolby Vision decodifica y muestra imágenes HDR impresionantes mediante la decodificación de metadatos dinámicos, lo que permite una excelente asignación de tonos por escena y una profundidad de bits y un contraste superiores. Dolby Vision Vivid aplica un algoritmo óptico más brillante y más vívido, proporcionando un mayor brillo y un rendimiento visual más vívido.
- **HDR10+:** Decodifica y muestra contenidos HDR10+ descodificando metadatos dinámicos fotograma a fotograma, mejorando los detalles en las zonas brillantes y oscuras de dichos contenidos HDR10+ y ofreciendo una experiencia visual HDR sobre HDR10 superior.

Nota: El contenido de origen (vídeo en streaming, Blu-ray 4K HDR y juegos 4K) y el reproductor de origen (FireTV 4K Stick/Cube, Shield TV 4K, Xbox Series X, reproductor Blu-ray 4K HDR) **deben** ser compatibles con HDR10+. PS5 no admite HDR10+.

- **FILMMAKER MODE** Este modo aplica la configuración estándar de Filmmaker. FILMMAKER MODE solo está disponible cuando se visualiza contenido SDR y HDR10. La función FILMMAKER MODE preserva la intención creativa del director y ofrece una experiencia cinematográfica para películas y programas de televisión. Cuando se habilita la función FILMMAKER MODE, se ajustan varios parámetros, tales como:

- Establecimiento del punto blanco (temperatura de color) en D65
- Deshabilitar la interpolación de movimiento
- Deshabilitar activar la nitidez
- Deshabilitar otros procesos de mejora de imagen

Puede habilitar la función FILMMAKER MODE mediante el mando a distancia o a través de la opción Modo de imagen en el menú de visualización en pantalla (OSD).

- **3D:** Configuraciones optimizadas para ver contenido en 3D.

Nota: Para experimentar el efecto 3D, deberá tener gafas 3D DLP Link compatibles. Consulte la sección 3D para obtener más información.

- **ISF Día:** Optimice la imagen con el modo de ISF Día para que se muestre perfectamente calibrada con una calidad de imagen alta.
- **ISF Noche:** Optimice la imagen con el modo de ISF Noche para que se muestre perfectamente calibrada con una calidad de imagen alta.
- **ISF Day HDR:** optimice la imagen con el modo ISF Day HDR para que se muestre perfectamente calibrada con una calidad de imagen alta.
- **ISF Night HDR:** optimice la imagen con el modo ISF Night HDR para que se muestre perfectamente calibrada con una calidad de imagen alta.

Nota: Cuando utilice HDR, HDR10+, Dolby Vision y eARC, utilice cables HDMI 2.1 4K120/8K30, ya que son de alta calidad y la atenuación de la señal es mínima o nula.

Rango dinámico

HDR / HLG

Establezca la configuración del Alto Rango Dinámico (HDR) / Hybrid Log Gamma (HLG) y su efecto al mostrar vídeo desde reproductores Blu-ray de 4K y dispositivos de retransmisión.

- **Auto:** permite detectar automáticamente de la señal HDR/HLG/HDR10+/Dolby Vision.
- **Apagado:** permite desactivar el procesamiento HDR/HLG/HDR10+/Dolby Vision. Cuando se establece en Apagado, el proyector NO decodificará contenido HDR/HLG/HDR10+/Dolby Vision.

USO DEL PROYECTOR

Brillo

Permite ajustar el brillo de la imagen.

Contraste

El contraste controla el grado de diferencia entre las partes más oscuras y las más claras de la imagen.

Nitidez

Ajustar la nitidez de la imagen.

Gamma

Configure el tipo de curva gamma. Después de realizar la configuración inicial y completar el ajuste minucioso, utilice los pasos del ajuste gamma para optimizar la salida de la imagen.

- **Película:** Para cine en casa.
- **Gráficos:** Para fuente de PC o de fotografía.
- **1,8 / 2,0 / 2,2 / 2,4:** Para una fuente de PC o de fotografía específica.

Modo de brillo

Permite ajustar la configuración del modo de brillo.

- **DynamicBlack 1/ DynamicBlack 2/ DynamicBlack 3:** Use esta opción para ajustar automáticamente el brillo de la imagen para ofrecer un rendimiento óptimo de contraste.
- **Energía:** Elija el porcentaje de potencia para el modo de brillo.

PureEngine Ultra

Permite ajustar los parámetros de PureEngine.

- **PureContrast:** Utilícelo para optimizar automáticamente el brillo de la visualización durante escenas oscuras/claras de películas para mostrarlas con increíble detalle.
- **PureLight:** se utiliza para realzar el área brillante para SDR/ HDR. Seleccione entre Apagado, 1, 2, 3 para los distintos niveles en el área brillante.
- **PureColor:** Utilícelo para aumentar considerablemente la nitidez de la imagen.
- **PureMotion:** Utilícelo para conservar un movimiento natural de la imagen mostrada.
- **PureDetail:** se utiliza para aumentar considerablemente la nitidez de la imagen.

USO DEL PROYECTOR

Ajustes de color

Color

Ajusta la imagen de vídeo desde blanco y negro a un color totalmente saturado.

Matiz

Ajusta el balance de color entre rojo y verde.

BrilliantColor™

Este elemento ajustable utiliza un nuevo algoritmo de procesamiento de color y nuevas mejoras conseguir un nivel de brillo superior al tiempo que proporciona colores más vibrantes y reales en la imagen.

Temp. de Color

Seleccione una temperatura de color entre Cálida, Estándar, Luz Natural o Frío.

Balance de 11 puntos RGB

Permite ajustar el balance de color de rojo, verde y azul.

Gama de color

Permite ajustar la gama de colores. Las opciones disponibles son Nativa, DCI-P3 y Rec.709.

CMS

Seleccione las siguientes opciones:

- **Color:** Ajuste el nivel de rojo, verde, azul, cian, amarillo, magenta y blanco de la imagen.
- **Matiz:** Ajusta el balance de color entre rojo y verde.
- **Saturación:** Ajusta la imagen de vídeo desde blanco y negro a un color totalmente saturado.
- **Luminancia:** Permite ajustar la luminancia del color seleccionado.
- **Restablecer:** Permite restablecer la configuración por defecto de fábrica para el ajuste de color.

Ganancia/Bias RGB

Los parámetros permiten configurar el brillo (ganancia) y el contraste (polarización) de una imagen.

- **Rojo/Verde/Ganancia azul:** Permite ajustar el color de las áreas brillantes de la imagen.
- **Rojo/Verde/Bias azul:** Permite ajustar el color de las áreas oscuras de la imagen.
- **Restablecer:** permite restablecer la configuración predeterminada de fábrica para el ajuste de la escala de grises (balance de blancos).

Espacio de color

Seleccionar un tipo de matriz de colores apropiado entre los siguientes: Auto, RGB (0-255) o RGB (16-235).

Color de pared

Diseñado para ajustar los colores de la imagen proyectada al proyectar en una pared sin pantalla. Nuestro equipo de expertos en color ha ajustado cada modo para garantizar un rendimiento de color superior.

Hay varios modos predefinidos entre los que puede elegir para adaptarse al color de la pared. Seleccione entre Apagado, Pizarra, Luz amarilla, Luz verde, Luz azul, Rosa y Gris.

Nota: *Para una reproducción precisa del color, recomendamos utilizar una pantalla.*

USO DEL PROYECTOR

3D

Nota:

- *Este proyector es un proyector 3D completo con solución 3D DLP-Link.*
- *Asegúrese de que las gafas 3D estén en uso para el contenido 3D de DLP-Link antes de disfrutar del vídeo.*
- *Este proyector soporta fotograma secuencial (desplazamiento de página) 3D a través de puertos HDMI1/HDMI2/HDMI3.*
- *Para obtener el mejor rendimiento, se recomienda la resolución 1920x1080, tenga en cuenta que la resolución de 4K (3840x2160) no es compatible con el modo 3D.*

Modo 3D

Utilice esta opción para habilitar o deshabilitar la función 3D.

- **Apagado:** seleccione "Apagado" para desactivar el modo 3D.
- **Encendido:** Seleccione "Encendido" para activar el modo 3D.

Tipo de 3D Sync

Utilice esta opción para seleccionar la tecnología 3D.

- **DLP-Link:** Seleccionar para utilizar ajustes optimizados para Gafas 3D DLP.
- **3D Sync:** Seleccione esta opción para utilizar ajustes optimizados para IR, RF o gafas 3D polarizadas.

3D Formato

Utilice esta opción para seleccionar el 3D Formato apropiado para el contenido.

- **Auto:** Cuando se detecta una señal de identificación 3D, el 3D Formato se selecciona automáticamente.
- **Side by Side:** Muestra la señal 3D en formato "lado con lado".
- **Top and Bottom:** Muestra la señal 3D en el formato "Top and Bottom".
- **Frame Sequential:** Muestra la señal 3D en el formato "Frame Sequential".
- **Frame Packing:** Muestra la señal 3D en el formato "Frame Packing".

Inv. sincr. 3D

Utilice esta opción para activar/desactivar la función de Inv. sinc. 3D.

Restablecer

Permite restablecer la configuración por defecto de fábrica de los ajustes de 3D.

- **No:** Seleccionar para anular el restablecimiento.
- **Sí:** Seleccionar para volver a las configuraciones predeterminadas de fábrica para 3D.

Restablecer

Permite restablecer la configuración por defecto de fábrica de los ajustes de imagen.

USO DEL PROYECTOR

Menú Pantalla

Aprender cómo configurar los ajustes para proyectar las imágenes correctamente, según las circunstancias de su instalación.

Submenús

- Modo de latencia baja
- Relación de aspecto
- Corrección geométrica
- Máscara de Borde
- Zoom digital
- Desplaz. de imagen

Modo de latencia baja

Habilite esta función para reducir los tiempos de respuesta (latencia de entrada) al jugar con PC, Xbox Series X|S, PS4, PS5, Switch, Steam Deck, Asus Ally X y más. Todas las configuraciones de geometría (ejemplo: Trapezoidal, Warping) se deshabilitarán cuando se habilite el modo de baja latencia. Los ajustes geométricos requieren procesamiento y este perjudica el “retraso de impacto”.

Sincronismo de fuente	Retraso de entrada
1080p60	~20 ms
1080p120	~12,5 ms
1080p240	~8,5 ms
4K60	~20 ms

ALLM permite que las videoconsolas compatibles (Xbox Series X|S, PS5 y PC (con GPU [Unidad de procesamiento de gráficos] compatible) envíen una señal al proyector que hará que este active automáticamente el modo de baja latencia y bajo retardo para jugar. Para utilizar ALLM, establezca la configuración ALLM en Pantalla en el menú principal OSD en “ALLM”. Cuando la opción ALLM está habilitada, no es necesario activar y desactivar la baja latencia.

Relación de aspecto

Seleccionar la relación de aspecto de la imagen visualizada entre las siguientes opciones:

- **4:3:** Este formato es para fuentes de entrada de 4:3.
- **16:9:** Este formato se utiliza con fuentes de entrada 16:9, como HDTV y DVD, mejoradas para TV panorámica.
- **V-Stretch:** Este modo alarga una imagen de 2,35:1/2,4:1 verticalmente quitando las barras negras.
- **Completo [Video]:** Utilice este relación de aspecto especial 2.0:1 para mostrar tanto películas con una relación de aspecto 16:9 y 2.35:1 sin las barras negras en la parte superior y inferior de la pantalla.
- **21:9:** Este formato se utiliza con fuentes de entrada 21:9, como HDTV y DVD, mejoradas para TV panorámica.
- **32:9:** Este formato se utiliza con fuentes de entrada 32:9, como HDTV y DVD, mejoradas para TV panorámica.
- **Nativa:** este formato muestra la imagen original sin aplicar ninguna escala.
- **Auto:** Seleccionar automáticamente el formato de pantalla adecuado.

Nota:

- *Informaciones detalladas sobre el modo Estiramiento en V:*
 - Algunos DVD con el formato LBX no se ven mejorados para televisores 16x9. En esta situación, la imagen presentará un aspecto imperfecto cuando se muestra en el modo 16:9. Si se le presenta este caso, pruebe a utilizar el modo 4:3 para ver el DVD. Si el contenido no es 4:3, aparecerán barras de color negro alrededor de la imagen en una pantalla 16:9. Para este tipo de contenido, puede utilizar el modo Estiramiento en V para rellenar la imagen en la pantalla de formato 16:9.
 - Si utiliza una lente anamórfica externa, el modo Estiramiento en V también le permitirá ver contenido de 2,35:1 (incluidos DVD Anamórficos y fuentes de película HDTV) que admita anchura anamórfica mejorada para visualización 16x9 en una imagen 2,35:1 panorámica. En este caso, no aparecerán

USO DEL PROYECTOR

barras de color negro. Se utilizan completamente la potencia de la fuente de luz y la resolución vertical.

- Para utilizar el formato de pantalla completa, realice lo siguiente:
 - a) Establezca la relación de aspecto de pantalla en 2,0:1.
 - b) Permite seleccionar el formato de pantalla completa.
 - c) Alinee correctamente la imagen del proyector en la pantalla.

Tabla de escalado 4K UHD DMD:

Pantalla 16:9	480i/p	576i/p	720p	1080i/p	2160p
4x3	Escala a 2880 x 2160				
16x9	Escala a 3840 x 2160				
21x9	Escala a 3840 x 1644				
32x9	Escala a 3840 x 1080				
V-Stretch	Obtiene la imagen central 3840 x 1620 y luego la escala a 3840 x 2160 para su visualización.				
Pantalla completa	Escala a 5068 x 2852 (ampliación 132 %) y, a continuación, la imagen central de 3840x2160.				
Auto	Si la fuente es 4:3, el tamaño cambia automáticamente a 2880 x 2160.				

Regla de asignación automática 4K UHD DMD:

Auto	Resolución de entrada		Auto./Escala	
	Resolución H	Resolución V	3840	2160
4:3	800	600	2880	2160
	1024	768	2880	2160
	1280	1024	2880	2160
	1400	1050	2880	2160
	1600	1200	2880	2160
Portátil panorámico	1280	720	3840	2160
	1280	768	3600	2160
	1280	800	3456	2160
SDTV	720	576	2700	2160
	720	480	3240	2160
HDTV	1280	720	3840	2160
	1920	1080	3840	2160

USO DEL PROYECTOR

Corrección geométrica

Trapezoidal V

Permite ajustar la distorsión de la imagen verticalmente generando una imagen más cuadrada. La corrección trapezoidal vertical se utiliza para corregir una forma de imagen con distorsión trapezoidal en la que las partes superior e inferior están inclinadas hacia uno de los lados. Esta función está diseñada para el uso con aplicaciones en eje verticales.

Trapezoidal H

Permite ajustar la distorsión de la imagen horizontalmente y crear una imagen más cuadrada. Se utiliza la corrección trapezoidal horizontal para corregir una imagen con distorsión trapezoidal en la que los bordes izquierdo y derecho de la imagen no tienen la misma longitud. Esta función está diseñada para el uso con aplicaciones en eje horizontales.

Ajuste de cuatro esquinas

Esta configuración permite ajustar la imagen proyectada desde cada esquina para crear una imagen cuadrada cuando la superficie de proyección no está nivelada.

Warping

Permite habilitar y deshabilitar el ajuste del alabeo.

Ajustes del warping

Presione los botones ▲/▼/◀/▶ para enfocar el punto y presione el botón **Entrar** para seleccionar el punto. A continuación, presione ▲/▼/◀/▶ para desplazar la posición del punto seleccionada.

Color de la cuadrícula

Seleccione un color de cuadrícula para el patrón de deformación entre verde, magenta, rojo y cian.

Restablecer

Permite restablecer la configuración por defecto de fábrica de la configuración de la corrección geométrica.

Máscara de Borde

Aplique la función para eliminar el ruido de codificación de vídeo en los bordes de la fuente de vídeo.

Zoom digital

Utilice esta opción para reducir o ampliar el tamaño de la imagen en la pantalla de proyección. Zoom digital no es lo mismo que el zoom óptico y puede provocar la degradación de la calidad de la imagen.

Nota: *Los ajustes de zoom se conservan al apagar y encender el proyector.*

Desplaz. de imagen

Permite ajustar la posición horizontal (H) o vertical (V) de la imagen proyectada.

Restablecer

Permite devolver los parámetros por defecto de fábrica de la configuración de la pantalla.

USO DEL PROYECTOR

Menú Configuración

Aprenda a configurar el proyector.

Submenús

- Patrón de prueba
- Orientación del proyector
- Idioma
- Ajustes de Menu
- Gran altitud
- Configuración de energía
- Seguridad
- Ajustes del teclado
- Color de fondo
- Reiniciar el dispositivo

Patrón de prueba

Seleccione uno de los patrones de prueba Cuadrícula verde, Cuadrícula magenta, Cuadrícula blanca, Blanco, o deshabilite esta función (Apagado).

Orientación del proyector

Seleccione la proyección preferida entre Frente, Retro proyección, Techo superior y Trasero superior.

Idioma

Seleccione el idioma del menú OSD entre varios idiomas.

Ajustes de Menu

Posición del menu

Seleccionar la ubicación del menú en la pantalla de visualización.

Temporizador del Menu

Establezca la duración donde el menú OSD permanecerá visible en la pantalla.

Ocultar información

Habilite esta función para ocultar el mensaje de información.

Gran altitud

Cuando se seleccione "Encendido", los ventiladores girarán de forma más rápida. Esta función resulta de gran utilidad en áreas ubicados a gran altitud donde el aire es más escaso.

Configuración de energía

Encendido Directo

Elija "Encendido" para activar el modo Encendido directo. El proyector se encenderá automáticamente cuando se suministre alimentación CA, sin tener que presionar el botón "Encendido/apagado" del panel de control del proyector o del mando a distancia.

Señal de Encendido

Seleccione "Encendido" para activar el modo Señal de Encendido. El proyector se encenderá automáticamente cuando se detecte una señal, sin tener que presionar el botón "Encendido/apagado" del panel de control del proyector o del mando a distancia.

Nota:

- Si la opción "Señal de Encendido" se establece en "Encendido", el consumo de energía del proyector en el modo de espera será superior a 3W.
- Esta función se aplica a fuentes HDMI.

USO DEL PROYECTOR

Apagado Automático (min)

Establece el intervalo de cuenta atrás del temporizador. El temporizador de cuenta atrás comenzará a contar cuando no se esté enviando ninguna señal al proyector. El proyector se apagará automáticamente al finalizar la cuenta atrás (en minutos).

Temp. Suspens. (min.)

Establece el intervalo de cuenta atrás del temporizador. El temporizador de cuenta atrás comenzará independientemente de si se envía o no una señal al proyector. El proyector se apagará automáticamente al finalizar la cuenta atrás (en minutos).

Nota: El modo de ahorro de energía se restablece cada vez que el proyector se apaga.

Modo de Energía (Standby)

Establezca el ajuste de modo de alimentación.

- **Eco.:** elija "Eco." para ahorrar todavía más energía < 0,5 W.
- **Comunicaciones:** más consumo de energía, lo cual permite controlar el proyector a través de la red.
- **Comunicación (20 minutos):** la directiva ErP de la UE exige administrar el consumo energético en Modo de energía (espera) con la red.

Activador A de 12V / Activador B de 12 V

Utilice esta función para habilitar o deshabilitar el activador.

Nota: Mini conector de 3,5 mm con salida de 12 V 500mA (máx.) para control de un sistema de relé.

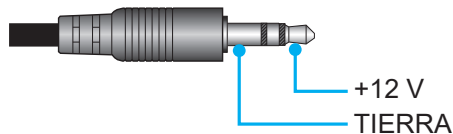

- **Encendido:** Elija "Encendido" para habilitar el activador.
- **Apagado:** Elija "Apagado" para deshabilitar el activador.

Seguridad

Seguridad

Habilite esta función para solicitar una contraseña antes de utilizar el proyector.

- **Encendido:** Elija "Encendido" para utilizar la verificación de seguridad cuando se encienda el proyector.
- **Apagado:** Elija "Apagado" para encender el proyector sin la verificación de la contraseña.

Nota: la contraseña predeterminada es 1234.

Temporiz. Seg.

Seleccione la función de tiempo (Mes/Día/Hora) para establecer la cantidad de horas que el proyector se puede utilizar. Cuando haya pasado este tiempo se le pedirá que vuelva a introducir su contraseña.

Cambiar contraseña

Utilice esta opción para establecer o modificar la contraseña que se solicita al encender el proyector.

USO DEL PROYECTOR

Ajustes del teclado

Bloqueo teclado

Cuando la función de bloqueo del panel de control está establecida en “Encendido”, el panel de control se bloqueará. No obstante, el proyector se puede utilizar con el mando a distancia. Si selecciona “Apagado”, podrá reutilizar el panel de control.

Color de fondo

Utilice esta función para visualizar una pantalla de color azul, rojo, verde o gris o ningún elemento cuando no se encuentra disponible ninguna señal.

Nota: Si el color de fondo se establece en “Ninguno”, dicho color es negro.

Reiniciar el dispositivo

Restablecer OSD

Permite restablecer la configuración por defecto de fábrica del menú OSD.

Reiniciar todas las configuraciones

Permite restablecer la configuración por defecto de fábrica para toda la configuración.

USO DEL PROYECTOR

Menú Entrada

Aprenda cómo configurar los ajustes de entrada del proyector.

Submenús

- Fuente Automática
- Rename Input Source
- Input Hide
- Ajustes de HDMI CEC

Fuente Automática

Elija esta opción para permitir que el proyector busque automáticamente una fuente de entrada disponible.

Rename Input Source

Utilice esta opción para renombrar la función de entrada para una identificación más sencilla. Las opciones disponibles incluyen HDMI 1, HDMI 2, HDMI 3 y INICIO.

Input Hide

Seleccione las opciones de entrada que desea ocultar del menú de fuente de entrada. Las opciones disponibles incluyen HDMI 1, HDMI 2, HDMI 3 y INICIO.

Ajustes de HDMI CEC

Nota: Cuando conecte los dispositivos compatibles con HDMI CEC al proyector con los cables HDMI, los puede controlar en el mismo estado de encendido o apagado mediante la función de control de HDMI Link en el OSD del proyector. Esto permite que un dispositivo o varios dispositivos en un grupo de una fuente se enciendan o se apaguen a través de la función de enlace HDMI. En una configuración típica, el reproductor de DVD se puede conectar al proyector a través de un sistema de amplificación o de cine en casa.

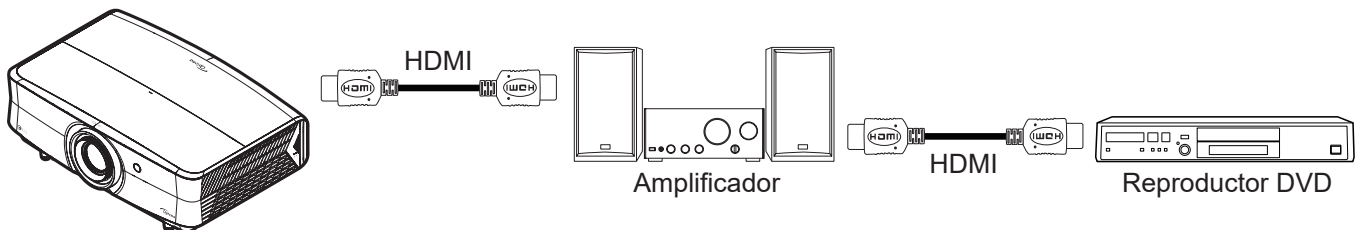

HDMI Link

Active o desactive la función HDMI Link.

Encender Link

Comando de encendido de CEC.

- **Mutuo:** tanto el proyector como el dispositivo CEC se encenderán a la vez.
- **PJ --> Dispositivo:** el dispositivo CEC se encenderá sólo una vez encendido el proyector.
- **Dispositivo--> PJ:** el proyector se encenderá sólo una vez encendido el dispositivo CEC.

Apagar Link

Comando de apagado CEC.

- **Mutuo:** tanto el proyector como el dispositivo CEC se apagarán a la vez.
- **PJ --> Dispositivo:** el dispositivo CEC se apagará solamente después de apagarse el proyector.
- **Dispositivo--> PJ:** el proyector se apagará solamente después de apagarse el dispositivo CEC.

Restablecer

Permite devolver los parámetros por defecto de fábrica de la configuración de entrada.

USO DEL PROYECTOR

Menú de audio

Aprenda cómo configurar los ajustes de audio.

Submenús

- Volumen
- Silencio
- Modo de audio
- Salida de audio
- Ajustes de salida de audio

Volumen

Permite ajustar el nivel de volumen.

Silencio

Utilice esta opción para desactivar temporalmente el sonido.

- **Apagado:** Elija “Apagado” para desactivar el silencio.
- **Encendido:** Elija “Encendido” para activar el silencio.

Nota: La función “Silencio” afecta al volumen de los altavoces interno y externo.

Modo de audio

Seleccione el modo de audio adecuado entre Auto, Estándar, Modo película y Juego.

Salida de audio

Permite seleccionar la salida de audio entre Auto, Altavoz Interno y Salida de línea (3,5 mm).

Ajustes de salida de audio

Permite seleccionar el formato de audio entre Analog, SPDIF y eARC.

Nota: eARC admite la transferencia directa Dolby ATMOS a una barra de sonido Dolby ATMOS o AVR con compatibilidad con Dolby ATMOS.

Restablecer

Permite devolver los parámetros por defecto de fábrica de la configuración de audio.

USO DEL PROYECTOR

Menú Control

El menú Control se utiliza para definir la configuración que permite que el proyector se comunice con otros proyectores o dispositivos de control.

Submenús

- ID dispositivo
- LAN
- Control

Información adicional

- Utilizar el panel de control por web
- Utilizar el comando RS232 a través de Telnet

ID dispositivo

A través del menú, se puede configurar la definición de ID (rango de 0-99), que permite que el usuario controle un proyector individual a través del comando RS232.

Nota: Para obtener una lista completa de comandos RS232, consulte el manual del usuario RS232 en nuestro sitio web.

LAN

Permite ajustar la configuración de la red del proyector.

Estado de red

Muestra el estado de la conexión de la red. (Solo lectura)

Dirección MAC

Permite mostrar la dirección MAC. (Solo lectura)

DHCP

Permite activar DHCP para capturar automáticamente la dirección IP, máscara de subred, puerta de enlace, DNS 1 y DNS 2.

Dirección IP

Permite asignar la dirección IP del proyector.

Mascara de Subred

Permite asignar la máscara de subred del proyector.

Puerta de Enlace

Permite asignar la puerta de enlace del proyector.

DNS 1 / DNS 2

Permite asignar el DNS del proyector.

Restablecer

Permite restablecer las configuraciones de red a los valores predefinidos de fábrica.

USO DEL PROYECTOR

Control

Este proyector se puede controlar de forma remota mediante un PC u otro dispositivo externo, a través de la conexión de red cableada. Permite al usuario controlar uno o varios proyectores desde un centro de mando a distancia, por ejemplo, encender o apagar el proyector y ajustar el brillo o contraste de la imagen.

Utilice el submenú Control para seleccionar un dispositivo de control para el proyector.

Crestron

Permite controlar el proyector con el controlador Crestron y el software relacionado.

Para obtener más información, visite <http://www.crestron.com>.

Extron

Permite controlar el proyector mediante dispositivos Extron.

Para obtener más información, visite <http://www.extron.com>.

PJ Link

Permite controlar el proyector mediante comandos de PJLink v2.0.

Para obtener más información, visite <http://pjlink.jbmia.or.jp/english>.

Descubrimiento del dispositivo AMX

Permite controlar el proyector mediante dispositivos AMX.

Para obtener más información, visite <http://www.amx.com>.

Telnet

Permite controlar el proyector mediante comandos RS232 a través de una conexión Telnet.

Para obtener más información, consulte “Función RS232 mediante Telnet” en la página 63.

HTTPS

Permite controlar el proyector mediante un explorador Web. (Puerto: 8088)

Para obtener más información, consulte “Cómo utilizar el explorador Web para controlar el proyector” en la página 53.

Control 4

Permite controlar el proyector con el controlador Control 4 y el software relacionado (puerto: 53595).

Puerto de control

Control	Crestron	Puerto 41794.
	Extron	Puerto 2023.
	PJ Link	Puerto 4352.
	Descubrimiento del dispositivo AMX	Puerto 9131.
	Telnet	Puerto 23.
	HTTPS	Puerto 8088.
	Control 4	Puerto 53595.

Nota:

- *Crestron es una marca registrada de Crestron Electronics, Inc. de los Estados Unidos.*
- *Extron es una marca registrada de Extron Electronics, Inc. de los Estados Unidos.*
- *AMX es una marca registrada de AMX LLC de los Estados Unidos.*
- *PJLink se aplica para registro de marcas comerciales y logotipos en Japón, Estados Unidos de América y otros países por JBMIA.*
- *Para obtener más información de los distintos tipos de dispositivos externos que se pueden conectar al puerto LAN / RJ45 para controlar el proyector de forma remota, así como de los comandos de control admitidos para estos dispositivos externos, póngase en contacto con el servicio técnico directamente.*

USO DEL PROYECTOR

Configurar el control de red

Función RJ45 LAN

Para simplificar y facilitar el uso, el proyector proporciona diversas funciones de interconexión en red y administración remota. La función LAN/RJ45 del proyector a través de una red, permite la administración remota: Configuración de encendido / apagado, brillo y contraste. Además, también puede visualizar información de estado del proyector, como: Fuente de vídeo, silencio de sonido, etc.

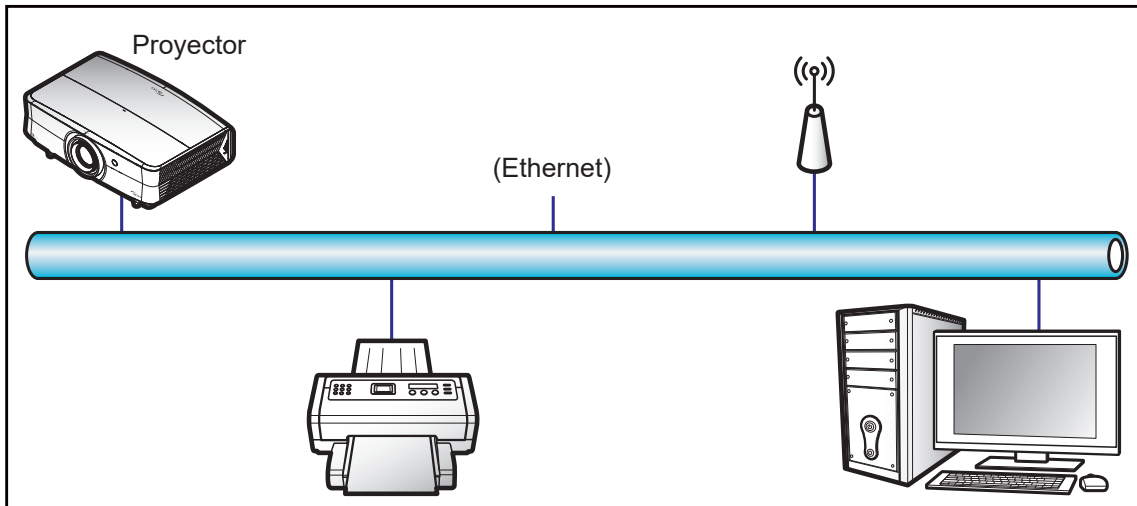

Funcionalidades del terminal de red LAN cableada

Este proyector se puede controlar utilizando un equipo de sobremesa (portátil) u otro dispositivo externo a través del puerto LAN/RJ45 y compatible con Crestron, Extron, AMX (detección de dispositivo) y PJLink.

- Crestron es una marca registrada de Crestron Electronics, Inc. de los Estados Unidos.
- Extron es una marca registrada de Extron Electronics, Inc. de los Estados Unidos.
- AMX es una marca registrada de AMX LLC de los Estados Unidos.
- PJLink se aplica para registro de marcas comerciales y logotipos en Japón, Estados Unidos de América y otros países por JBMIA.

El proyector es compatible con los comandos especificados en el controlador Crestron Electronics y software relacionado, por ejemplo RoomView®.

<http://www.crestron.com/>

Este proyector es compatible y admite el(los) dispositivo(s) Extron de referencia.

<http://www.extron.com/>

Este proyector es compatible con AMX (Detección de dispositivos).

<http://www.amx.com/>

Este proyector admite todos los comandos de PJLink de clase 2.

<http://pjlink.jbmia.or.jp/english/>

Para obtener más información acerca de los distintos tipos de dispositivos externos que se pueden conectar al puerto LAN / RJ45 y al mando a distancia del proyector, así como de los comandos de control admitidos para estos dispositivos externos, póngase en contacto con el servicio técnico directamente.

USO DEL PROYECTOR

Cómo utilizar el explorador Web para controlar el proyector

1. Establezca la opción DHCP en "Encendido" en el proyector para permitir que el servidor DHCP asigne una dirección IP automáticamente.
2. Abra el explorador web en su PC y escriba la dirección IP del proyector ("Control > LAN > Dirección IP").
3. Escriba el nombre de usuario y la contraseña y haga clic en "Iniciar sesión". La interfaz Web de configuración del proyector se abrirá.

Nota:

- El nombre de usuario predeterminado es "admin".
- Los pasos de esta sección están basados en el sistema operativo Windows 10.

Realizar una conexión directa desde el equipo al proyector*

1. Establezca la opción DHCP en "Apagado" en el proyector.
2. Configure la dirección IP, máscara de subred, puerta de enlace y DNS en proyector ("Control > LAN").
3. Abra la página **Red e Internet** en su PC y asigne los mismos parámetros de red a su PC que los establecidos en el proyector. Haga clic en "Aceptar" para guardar los parámetros.

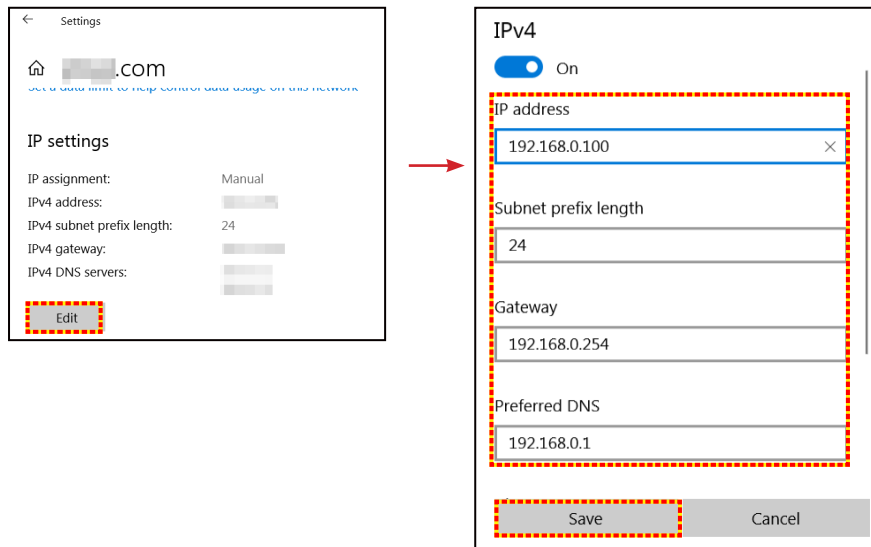

4. Abra el explorador web en su PC y, en el campo de dirección URL, escriba la dirección IP y el puerto asignados en el paso 3. A continuación, presione "Entrar".

Nota: Para conocer la tabla de puertos, consulte la página 53.

USO DEL PROYECTOR

5. Escriba la dirección IP y la puerta de enlace; a continuación, seleccione "Guardar".

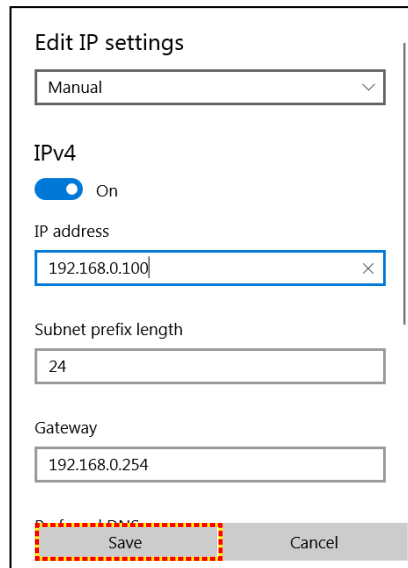

Edit IP settings

Manual

IPv4

On

IP address

192.168.0.100

Subnet prefix length

24

Gateway

192.168.0.254

Save Cancel

6. Presione el botón "Menú" en el proyector.
7. Abra el proyector **Control > LAN**.
8. Introduzca los siguientes parámetros de conexión:
 - DHCP: Apagado
 - Dirección IP: 192.168.0.100
 - Mascara de Subred: 255.255.255.0
 - Puerta de Enlace: 192.168.0.254
 - DNS: 192.168.0.51
9. Presione "Entrar" para ajustar la configuración.
10. Abra un explorador web, por ejemplo, Microsoft Edge o Chrome con Adobe Flash Player 9.0, o una versión superior, instalado.
11. En la barra de direcciones, introduzca la dirección IP y el puerto del proyector:
`https://192.168.0.100:8088`.

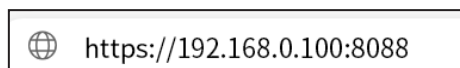

<https://192.168.0.100:8088>

12. Presione "Entrar".

USO DEL PROYECTOR

El proyector se encuentra configurado para la administración remota. La función LAN/RJ45 aparece tal como se muestra a continuación:

Iniciar sesión

Cuando abra la página web por primera vez, verá una pantalla como la siguiente. Cambie la contraseña por defecto.

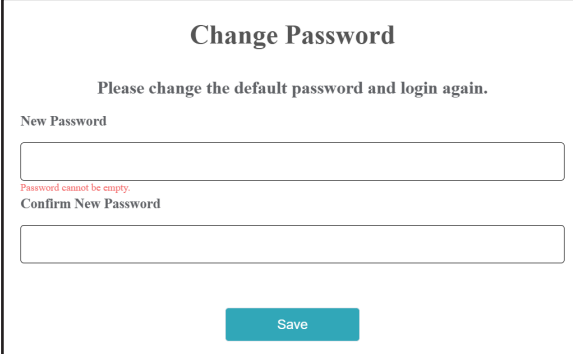

The image shows a web form titled "Change Password". Below the title is the instruction "Please change the default password and login again." There are two input fields: "New Password" and "Confirm New Password". A red error message "Password cannot be empty." is visible below the first field. A teal "Save" button is at the bottom.

Después de cambiar la contraseña por defecto, tiene que volver a iniciar sesión. Cuando abra la página web, introduzca la nueva contraseña en el campo "Contraseña" y haga clic en **Iniciar sesión**.

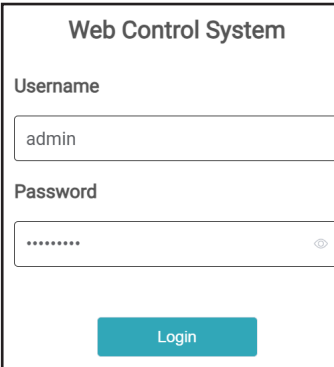

The image shows a login form titled "Web Control System". It has two input fields: "Username" with the value "admin" and "Password" with masked characters ".....". A teal "Login" button is at the bottom.

USO DEL PROYECTOR

Administrador

El nombre del proyector establecido aquí también se usa en el control PJLink. En el nombre del proyector solamente se pueden utilizar caracteres alfanuméricos. El número máximo de caracteres es 32.

Solamente se pueden usar caracteres alfanuméricos en la contraseña. El número mínimo de caracteres es 8. Si escribe un carácter no válido, se mostrará la advertencia “Carácter no válido”.

Si los caracteres de la nueva contraseña y los caracteres de para confirmar la (nueva) contraseña no coinciden, aparecerá un mensaje de error. En este caso, vuelva a escribir la clave.

The screenshot shows the 'Administrator' interface. On the left is a navigation menu with options: Administrator, Projector Control, Alert Setup, Network Setup, Information, Crestron V2, and Logout. The main content area is split into two panels. The left panel, titled 'Projector Information', contains two text input fields: 'Projector Name' with the value 'VDUH2L2BLV' and 'Projector ID' with the value '0'. Below these fields is a blue 'Save' button. The right panel, titled 'Change Password', contains three text input fields: 'Old Password', 'New Password', and 'Confirm New Password', each with a placeholder 'please input...'. Below these fields is a blue 'Save' button.

Control del proyector

Puede controlar el proyector con este elemento. Los elementos de control se describen en esta sección.

The screenshot shows the 'Administrator' interface with the 'Projector Control' section selected. The left navigation menu is the same as in the previous screenshot. The main content area is split into two panels. The left panel, titled 'General Control', contains several controls: 'Power' with a blue toggle switch set to 'ON'; 'Resync' with a blue bar and a 'Resync' button; 'Reset OSD' with a blue bar and a 'Reset' button; 'AV Mute' with a toggle switch set to 'OFF'; 'Freeze' with a toggle switch set to 'OFF'; 'High Altitude' with a toggle switch set to 'OFF'; 'Direct Power On' with a toggle switch set to 'OFF'; 'Source' with a dropdown menu showing 'Home'; '12V Trigger A' with a toggle switch set to 'OFF'; and '12V Trigger B' with a toggle switch set to 'OFF'. The right panel, titled 'Volume Setting', contains a 'Mute' toggle switch set to 'OFF' and a 'Volume' slider set to 5. Below this is a 'Power Setting' section with a 'Power Mode' dropdown menu set to 'Eco.' and a 'Brightness Mode' dropdown menu set to 'Power 100%'.

[General]

USO DEL PROYECTOR

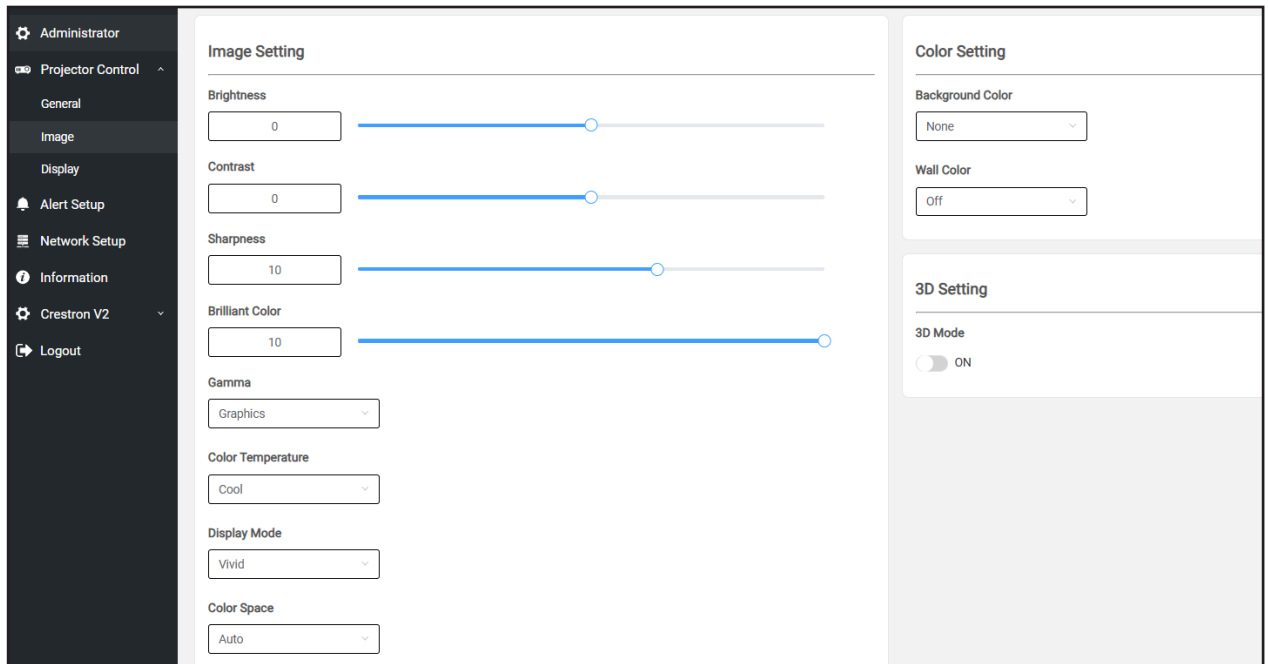

[Imagen]

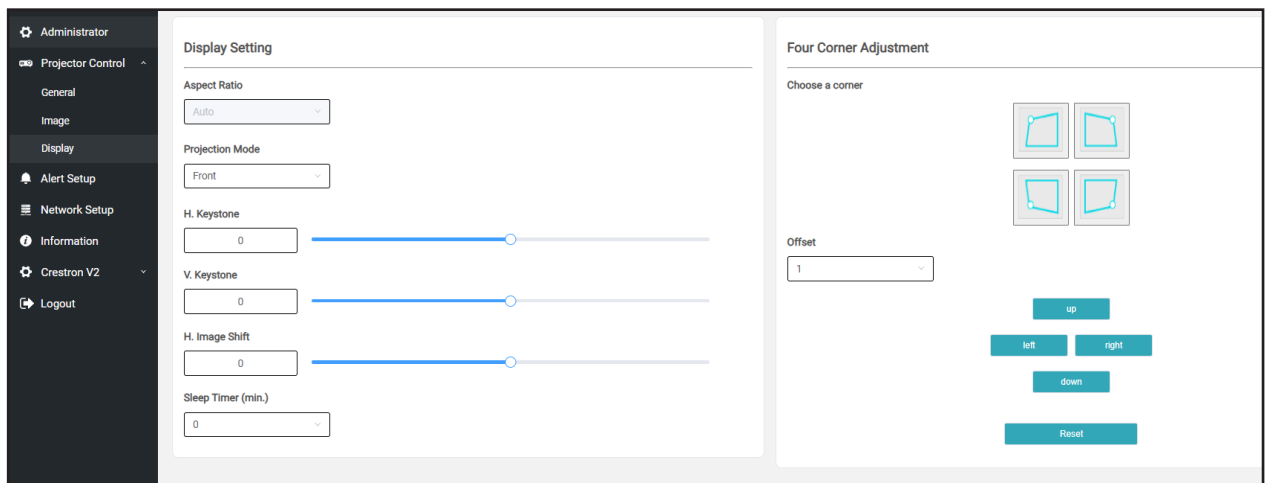

[Pantalla]

USO DEL PROYECTOR

Configuración de alertas

Puede enviar alertas por correo electrónico cuando se produzca un error. En esta sección puede llevar a cabo la configuración para un correo de alerta.

1. Tipos de alerta; compruebe el tipo de error para el que desea enviar un correo de alerta.
2. Notificación de correo de alerta: compruebe y realice la siguiente configuración.
 - Configuración SMTP: Establezca lo siguiente:
 - a) Servidor SMTP: dirección del servidor (nombre del servidor) (servidor SMTP).
 - b) Puerto: puerto seguro SMPT. Ejemplo: 25, 465, 587, 2525
 - c) Nombre del usuario: nombre de usuario del servidor de correo.
 - d) Contraseña: contraseña del servidor de correo.
 - e) De: dirección de correo electrónico del remitente.
 - Configuración del correo electrónico: establezca lo siguiente:
 - a) Asunto del correo
 - b) Contenido del correo
 - c) Para: especifique la dirección de correo electrónico del remitente.
3. Haga clic en “Guardar” para fijar el valor.
4. Envíe un correo de prueba.

Al hacer clic en [Enviar correo de prueba], se enviará a un correo electrónico de prueba. El texto será “Prueba de correo electrónico xxx.xxx.xxx.xxx*”.

The screenshot shows a web interface for configuring alerts. On the left is a dark sidebar with navigation options: Administrator, Projector Control, Alert Setup (highlighted), Network Setup, Information, Crestron V2, and Logout. The main content area is divided into three sections: 1. Alert Setting: A toggle switch for 'Alert Mail Notification' is currently set to 'OFF'. 2. Email Setting: A form with three fields: 'Mail Subject' containing 'Alert from projector system', 'Mail Content' containing 'An error/warning was generated by projector system that requires your attention.', and 'To' containing '---'. Below the 'To' field is a note: 'Use *, * to separate multiple Email recipients'. At the bottom are 'Save' and 'Send Test Mail' buttons. 3. Alert Type: A list of error types with toggle switches: 'Fan Error' (OFF), 'LightSource Error' (OFF), and 'High Temp Warning' (OFF).

USO DEL PROYECTOR

Configuración de red

Establezca la red del proyector.

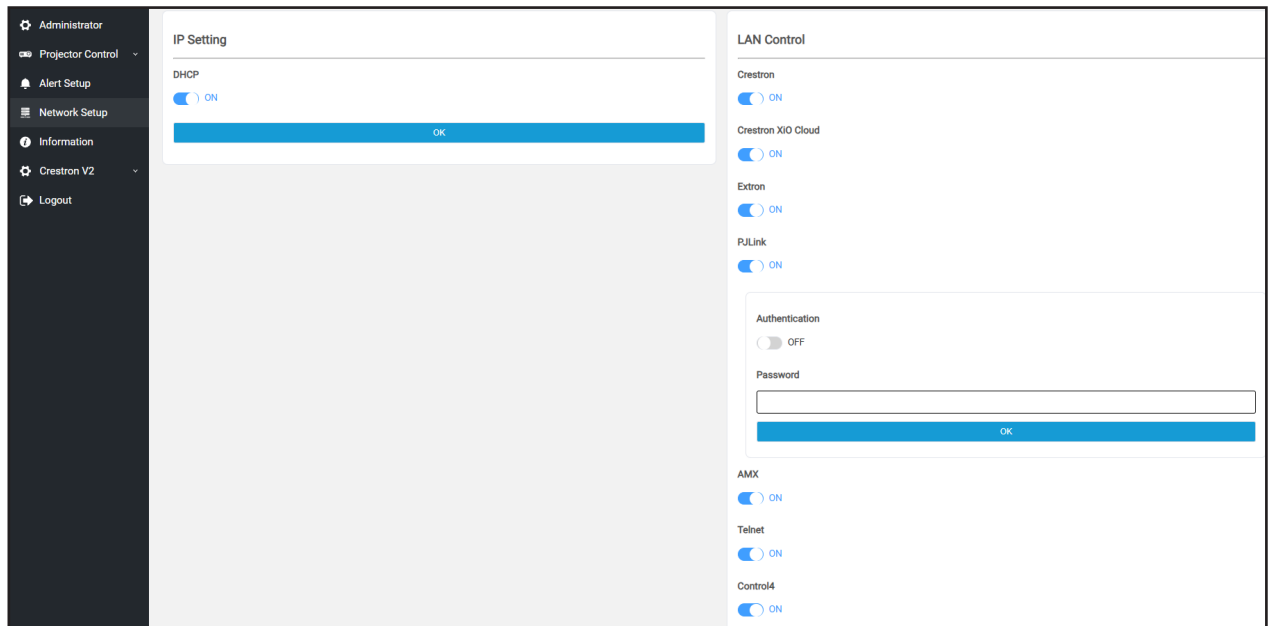

Información

Se muestra el estado actual del proyector. Puede comprobar el nombre del modelo del proyector, la versión del firmware, la versión del control web y las configuraciones de red actuales.

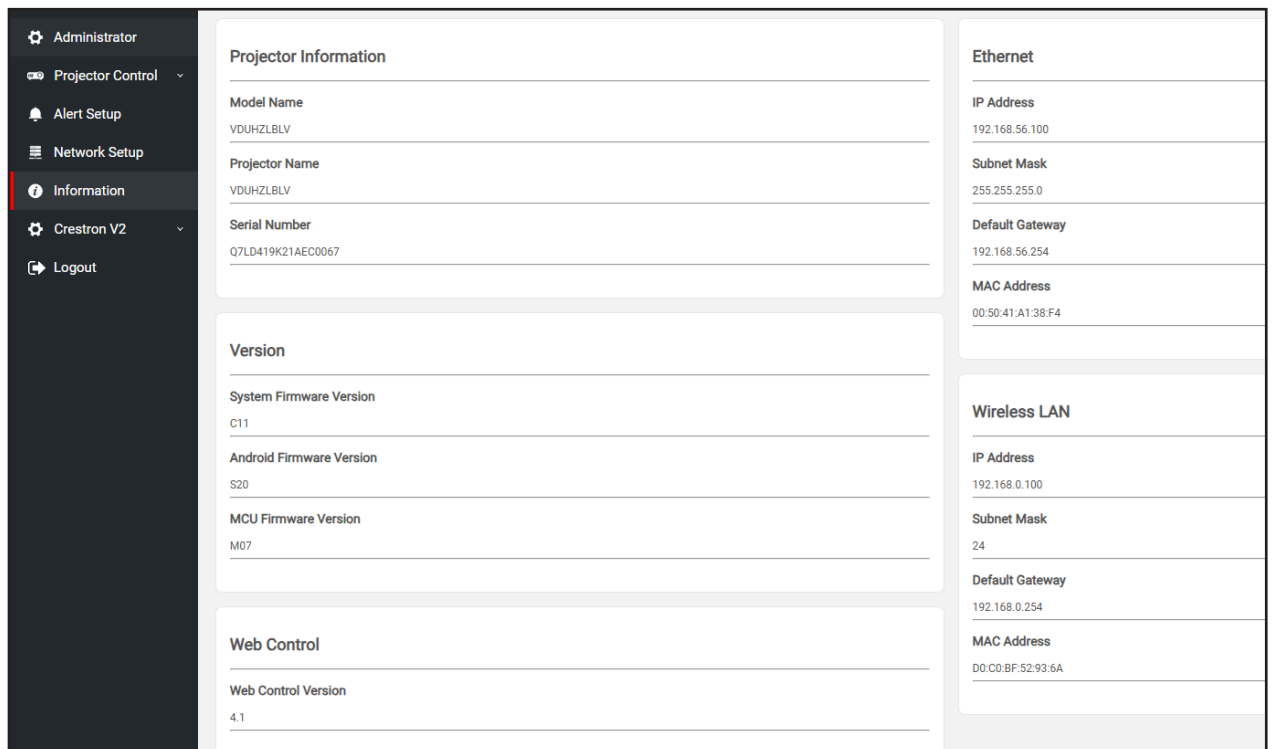

USO DEL PROYECTOR

Crestron V2

Permite ver el estado de la conexión y definir la configuración relacionada con Crestron.

The screenshot displays the Crestron V2 configuration page. On the left is a dark sidebar with navigation options: Administrator, Projector Control, Alert Setup, Network Setup, Information, Crestron V2 (expanded), Configuration, Certificate Upload, and Logout. The main content area is split into two panels. The left panel, titled 'XIO Cloud', shows 'Connection Status' with a red heart icon and the text 'XIO Cloud'. The right panel, titled 'Crestron V2', shows 'Connection Status' with a red heart icon and 'Control System'. Below this is an 'Interface' dropdown menu set to 'Control System'. There are two toggle switches: 'Secure' (OFF) and 'Auto Discovery' (OFF). The 'IP Address' field contains 'please input...'. The 'IP ID' field contains '2'. The 'Port' field contains '41794'. A blue 'Connect' button is at the bottom right.

[Configuración]

The screenshot displays the 'Certificate Upload' page. The sidebar is identical to the previous screenshot. The main content area has two panels. The left panel, titled 'Control System & VC4', has a 'Choose File' section with 'Select', 'Upload', and 'Clear' buttons. Below it is a blue bar with the text 'Delete all certificates'. The right panel, titled 'Fusion', also has a 'Choose File' section with 'Select', 'Upload', and 'Clear' buttons, and a blue bar with the text 'Delete all certificates'.

[Carga de certificado]

USO DEL PROYECTOR

Función RS232 mediante Telnet

Como método alternativo de control, este proyector cuenta con control de comando RS232 por TELNET para interfaz LAN/RJ45.

Guía de inicio rápido para “RS232 mediante TELNET”

- Compruebe y obtenga la dirección IP en el menú OSD del proyector.
 - Asegúrese de que su PC o el equipo portátil puede acceder a la página Web del proyector.
 - Asegúrese de que la configuración “Firewall de Windows” está deshabilitada en caso de que su PC o el equipo portátil filtre la función “TELNET”.
1. Haga clic en **Buscar**  y, a continuación, escriba “cmd” como palabra de búsqueda. Presione la tecla “Entrar”.

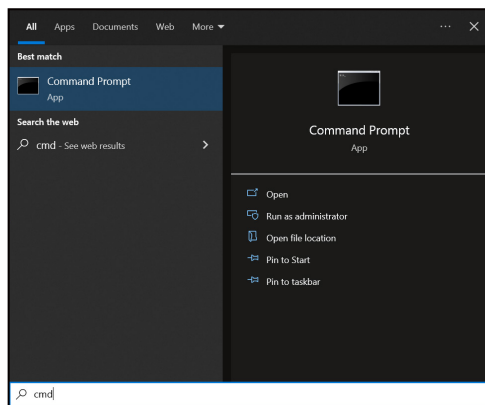

2. Abra la aplicación del símbolo del sistema.
3. Escriba el formato de comando como se muestra a continuación:
 - telnet ttt.xxx.yyy.zzz 23 (botón "Entrar" presionado)
 - (ttt.xxx.yyy.zzz: Dirección IP del proyector)
4. Si la conexión Telnet está lista y el usuario puede tener entrada de comando RS232, presione la tecla “Entrar” y la conexión Telnet debería estar lista para el control de comando RS232.

Especificaciones para “RS232 mediante TELNET”:

1. Telnet: TCP.
2. Puerto Telnet: 23 (para obtener más detalles, póngase en contacto con el equipo de servicio de Optoma).
3. Utilidad Telnet: Windows "TELNET.exe" (modo consola).
4. Para finalizar la sesión de Telnet, simplemente cierre la ventana de la aplicación Símbolo del sistema.
5. Utilidad Telnet de Windows directamente después de que la conexión TELNET esté lista.
 - Limitación 1 para Telnet-Control: no puede haber más de 50 bytes para la carga útil sucesiva de la red para la aplicación Telnet-Control.
 - Limitación 2 para Telnet-Control: no puede haber más de 26 bytes para comandos RS232 sucesivos para Telnet-Control.
 - Limitación 3 para Telnet-Control: El retraso mínimo para el siguiente comando debe ser superior a 200 (ms).

Restablecer

Permite devolver los parámetros por defecto de fábrica de la configuración de control.

USO DEL PROYECTOR

Menú Información

Ver la información del proyector sobre su estado y configuración. La información del proyector es solo de lectura.

- Regulación
- Número de serie
- Source Info.
- Modo de imagen
- Info. de color
- Modo de Energía (Standby)
- Horas de la Fuente de Luz
- Modo de brillo
- ID dispositivo
- Dirección IP
- Estado de red
- Dirección MAC
- Estado del Bluetooth del mando a distancia
- Versión de firmware

USO DEL PROYECTOR

Configuración del sistema

En la pantalla Selector de inicio, seleccione el menú **Configuración** (⚙️) para ajustar varias configuraciones del sistema.

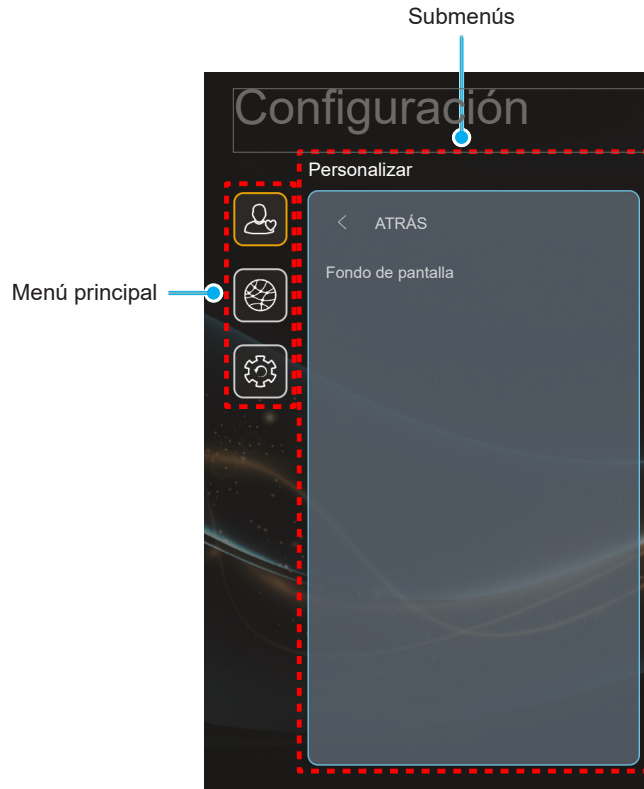

Árbol del menú Configuración

Nivel 1	Nivel 2	Nivel 3	Nivel 4	Valor
Personalizar	Fondodepantalla	Estilo Optoma...		
Red	Wireless	Wi-Fi		Apagado
				Encendido [Predefinido]
		Available Networks SSID (Cuando la red Wi-Fi está encendida)		[Diálogo emergente] - Título: Introduzca la contraseña para [Nombre de la red Wi-Fi] - Subtítulo: Contraseña - Entrada: (Texto de entrada) - Casilla de verificación: Mostrar contraseña - Botón: "Cancelar"/ "OK"
			ConexiónaInternet	
			Dirección IP	
			Dirección MAC	
			MascaradeSubred	
			Puerta de Enlace	
			DNS 1	
			DNS 2	
Intensidaddelaseñal				

USO DEL PROYECTOR

Nivel 1	Nivel 2	Nivel 3	Nivel 4	Valor	
Red	Wireless	Available Networks SSID (Cuando la red Wi-Fi está encendida)	Configuración de los proxy	Ninguno	
				Hacer una copia [Diálogo emergente] Título: Introduzca un nombre de host valido. Subtítulo: Nombre de host del proxy Pista de entrada: proxy.example@com Botón: "Cancelar"/ "OK"	
			Configuración de IP	DHCP	
				Estático [Diálogo emergente] Título: Introduzca una dirección IP valida Subtítulo: Dirección IP Pista de entrada: 192.168.1.128 Botón: "Cancelar"/ "OK"	
			Cancelar		
			Olvidar	[Diálogo emergente] Pista: [Nombre de la red Wi-Fi] Título: Olvidar red Contenido: Su dispositivo ya no se conectará a esta red. Botón: "Cancelar"/ "OK"	
		Otras opciones	Añadir una nueva red	[Diálogo emergente] Título: Escriba el nombre de la red Wi-Fi. Entrada: (Texto de entrada) Botón: "Cancelar"/ "OK"	
				[Diálogo emergente] Contenido: Tipo de seguridad Botón: Ninguno, WEP, WPA/WPA2 PSK, 802.1xEAP	
			Punto de acceso portátil	Punto de acceso Wifi portátil	Encendido Apagado
				Nombre de la red	[Diálogo emergente] Título: Renombrar red Entrada: (Texto de entrada) Botón: "Cancelar"/ "OK"
				Seguridad	[Diálogo emergente] Título: Tipo de seguridad Botón: Ninguno, WPA2 PSK
				Contraseña	[Diálogo emergente] Título: Cambiar contraseña Entrada: (Texto de entrada) Descripción La contraseña debe tener al menos 8 caracteres. Casilla de verificación: Mostrar contraseña Botón: "Cancelar"/ "OK"

USO DEL PROYECTOR

Nivel 1	Nivel 2	Nivel 3	Nivel 4	Valor	
Actualización del sistema	Display Share				
	File Manager				
	Teclado	Teclado actual			
		Administrar teclados	Otro teclado	Encendido	
				Apagado [Predefinido]	
			Teclado Kika	Encendido [Predefinido]	
	Fecha y hora	Seleccionar zona horaria		-12:00, -11:00, -10:00, -09:30, -09:00, -08:00, -07:00, -06:00, -05:00, -04:00, -03:30, -03:00, -02:00, -01:00, 00:00, +01:00, +02:00, +03:00, +03:30, +04:00, +04:30, +05:00, +05:30, +05:45, +06:00, +06:30, +07:00, +08:00, +08:30, +8:45, +09:00, +09:30, +10:00, +10:30, +11:00, +12:00, +12:45, +13:00, +14:00	
				Encendido	
			Horario de verano	Apagado [Predefinido]	
			Usar el formato de 24 horas	Encendido	
				Apagado [Predefinido]	
	Actualización del sistema				
	Legales	Términos y condiciones de uso			
		Política de privacidad			
		Política de cookies			
		Licencia de código abierto			

Nota:

- Las funciones varían dependiendo de la definición del modelo.
- Todas las especificaciones están sujetas a cambio sin previo aviso.

USO DEL PROYECTOR

Personalizar el menú

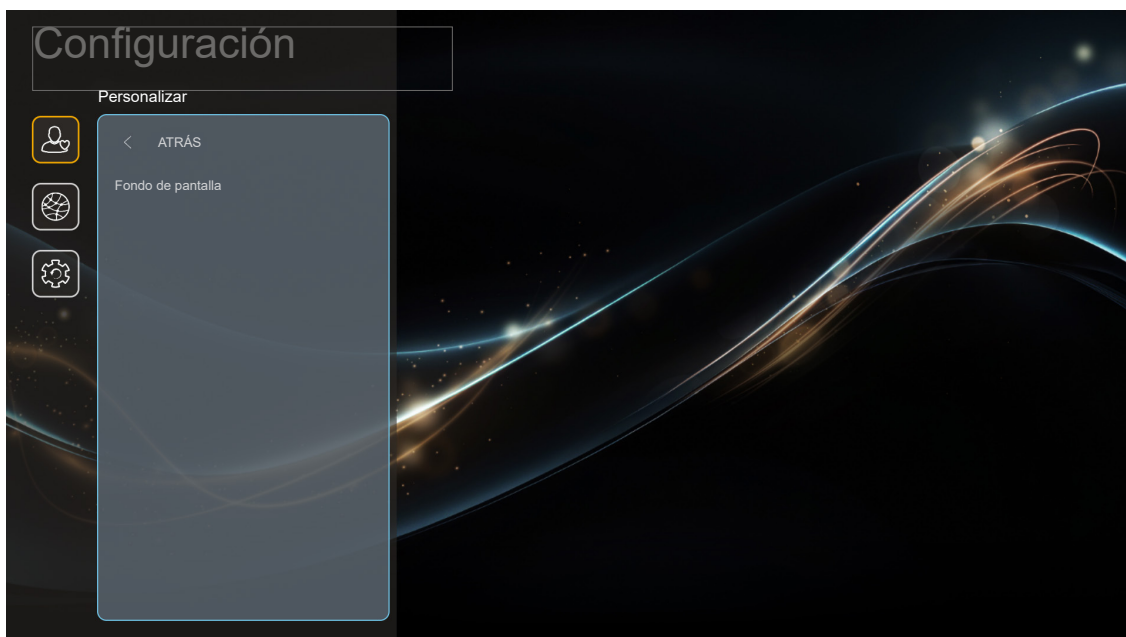

Fondo de pantalla

Establezca el fondo de pantalla para la pantalla de inicio.

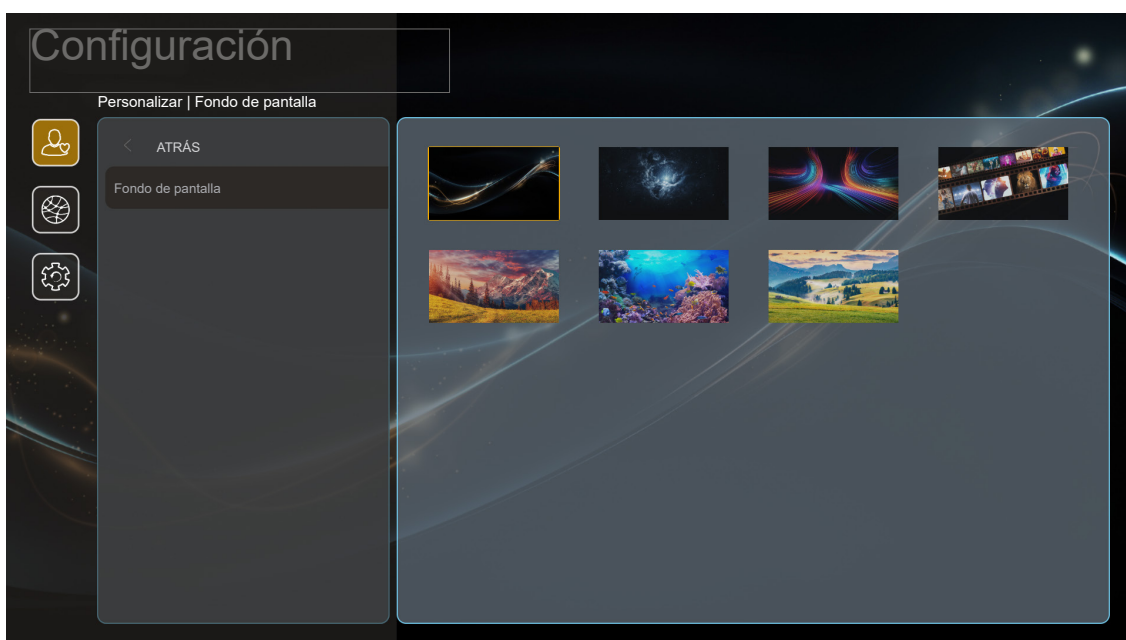

USO DEL PROYECTOR

Menú de red

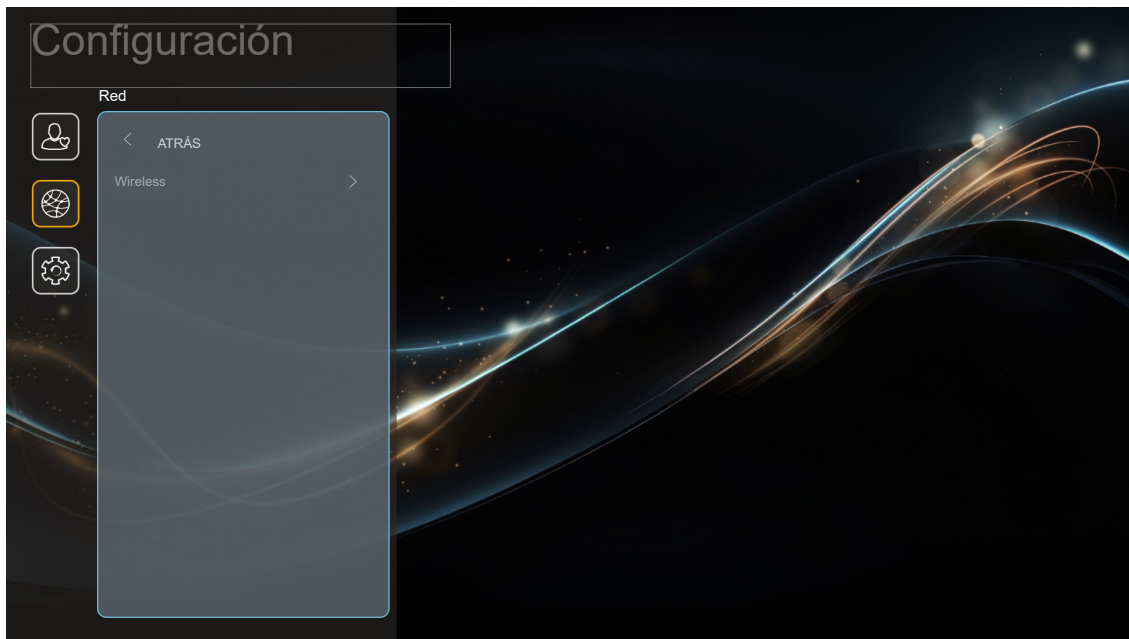

Wireless

Ajuste de configuración de red inalámbrica.

- **Wi-Fi:** Establezca la opción Wi-Fi en “Encendido” para habilitar la función de red inalámbrica.
- **Available Networks SSID:** Seleccione su punto de acceso inalámbrico deseado y introduzca o configure los parámetros de conexión necesarios (si procede), por ejemplo, contraseña, configuración del proxy y dirección IP. Para información, puede revisar la intensidad de la señal.
Elija “Cancelar” para volver al menú Red sin guardar los ajustes. Elija “Olvidar” para eliminar el perfil de red inalámbrica.
Nota: Siempre que necesite introducir símbolos, el sistema desplegará automáticamente un teclado en la pantalla.
- **Otras opciones:** Configure ajustes avanzados de red inalámbrica, como, por ejemplo, “Añadir una nueva red” (introduzca manualmente el nombre de la red) y “Punto de acceso portátil” (configure el proyector para que funcione como un punto de acceso inalámbrico para otros dispositivos).

USO DEL PROYECTOR

Menú Sistema

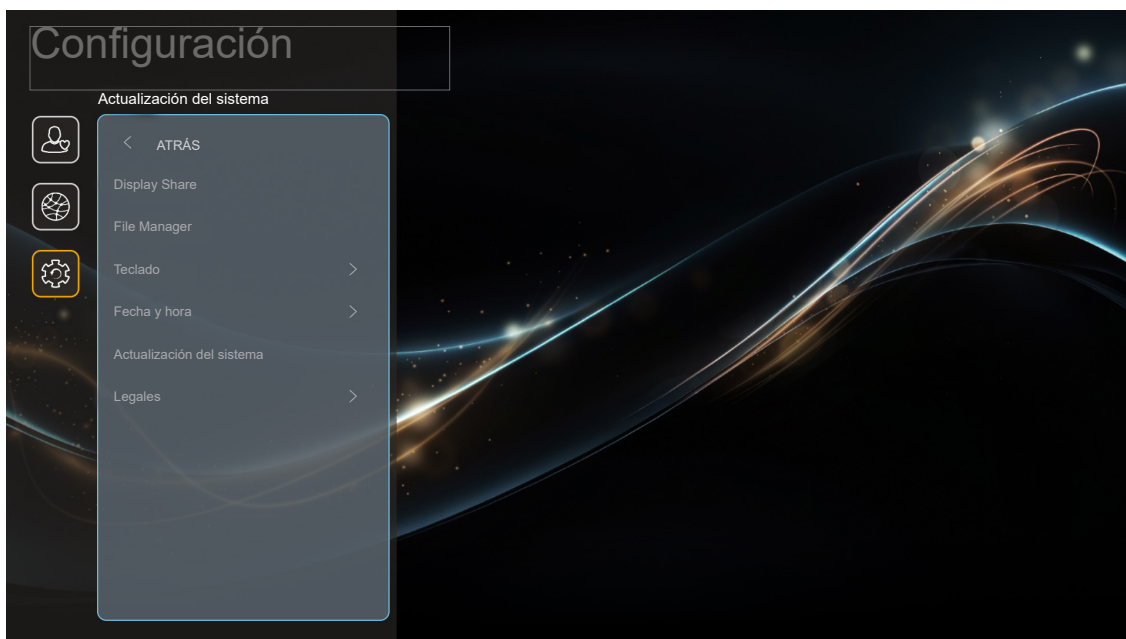

Display Share

Iniciar **Display Share** aplicación. Consulte página 73.

File Manager

Iniciar **File Manager** aplicación. Consulte página 74.

Teclado

Seleccione y administre el teclado.

Fecha y hora

Ajuste la configuración de fecha y hora

- **Seleccionar zona horaria:** Seleccione la zona horaria según su ubicación.
- **Horario de verano:** Establezca esta opción en “Encendido” si se tiene en cuenta el horario de verano en su región.
- **Usar el formato de 24 horas:** Establezca esta opción en “Encendido” para visualizar la hora en el formato 24 horas. Establezca esta opción en “Apagado” para visualizar la hora en el formato 12 horas (a.m./p.m.).

Actualización del sistema

El sistema buscará actualizaciones automáticamente cada vez que el proyector se conecte a Internet (OTA).

Legales

Revise documentos legales, incluyendo “Términos y condiciones de uso”, “Política de privacidad”, “Política de cookies” y “Licencia de código abierto”.

Nota: También puede revisar los documentos legales en línea. Por favor, consulte las siguientes direcciones web:

- Términos y condiciones de uso: <https://www.optoma.com/terms-conditions/>.
- Política de cookies: <https://www.optoma.com/cookies-policy/>.
- Política de privacidad: <https://www.optoma.com/software-privacy-policy/>.

USO DEL PROYECTOR

Seleccionar una fuente de entrada manualmente

Si la función Fuente Automática está desactivada y la fuente de entrada deseada no está visible en la pantalla de inicio, seleccione **Fuente de entrada** (📺) en la pantalla de inicio o presione el botón ⏪ del mando a distancia y, a continuación, seleccione la fuente de entrada que prefiera.

Seleccionar una aplicación

Para ver todas las aplicaciones instaladas, seleccione el menú **Configuración** (⚙️). A continuación, seleccione la aplicación que desee (**Display Share** o **File Manager**).

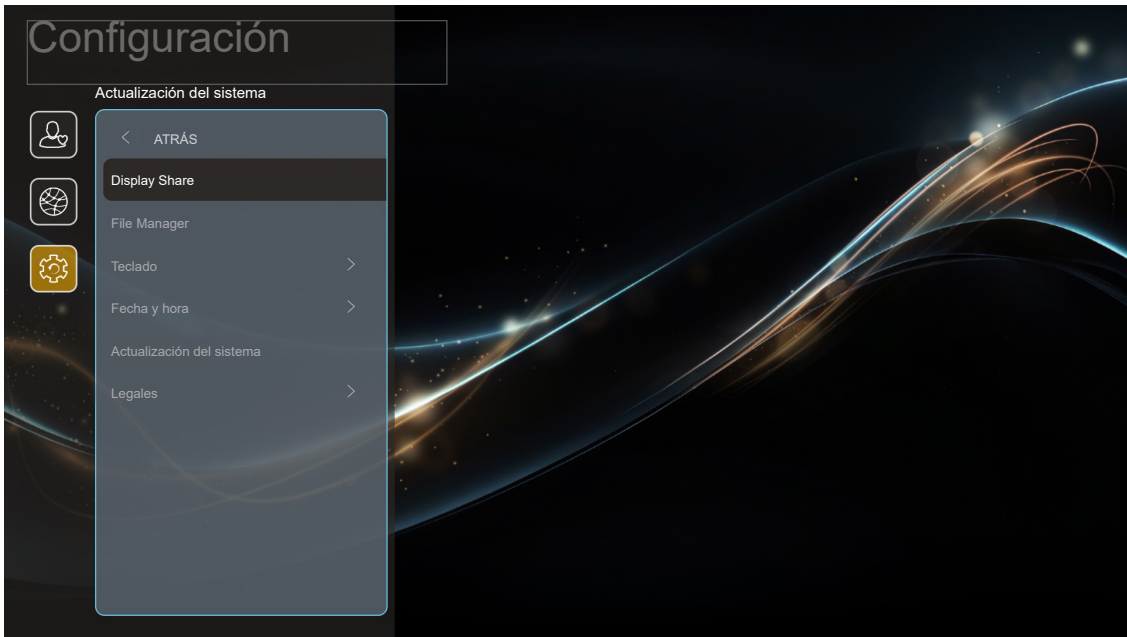

USO DEL PROYECTOR

Display Share

Para obtener la aplicación, puede realizar una de las siguientes acciones:

- si está utilizando el dispositivo móvil, escanee el QR Code de la pantalla.
- si está usando su PC, simplemente vaya al enlace.

A continuación, instale la aplicación Uso compartido de la pantalla en su PC o dispositivo móvil.

Antes de comenzar, asegúrese de conectar su PC o dispositivo móvil a la misma red Wi-Fi que el proyector. A continuación, siga las instrucciones en pantalla para operar la aplicación.

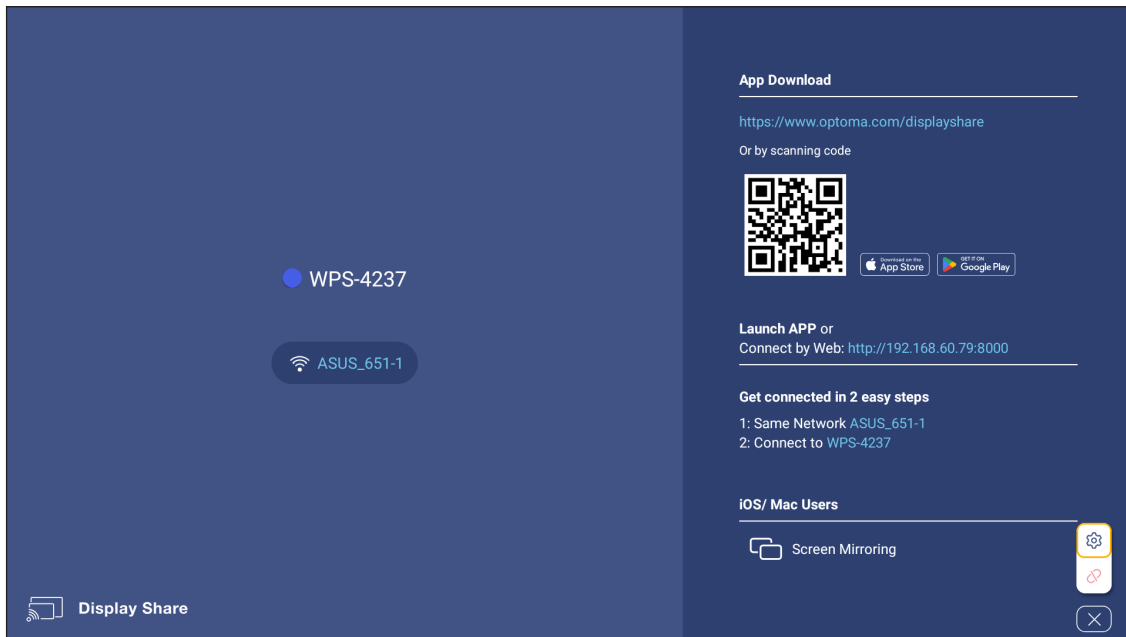

Nota: Para la activación inicial de la función de duplicación de pantalla de iOS, asegúrese de que el proyector esté conectado a Internet y, a continuación, inicie la aplicación Uso compartido de la pantalla. Solo debe realizar este paso inicial una vez y, una vez y después de establecer la conexión inicial. No es necesario que la aplicación Uso compartido de la pantalla esté abierta para el uso futuro de la función de duplicación de pantalla de iOS.

File Manager

Con la aplicación Administrador de archivos, puede administrar los archivos almacenados en el almacenamiento interno, el almacenamiento externo y el almacenamiento en la nube.

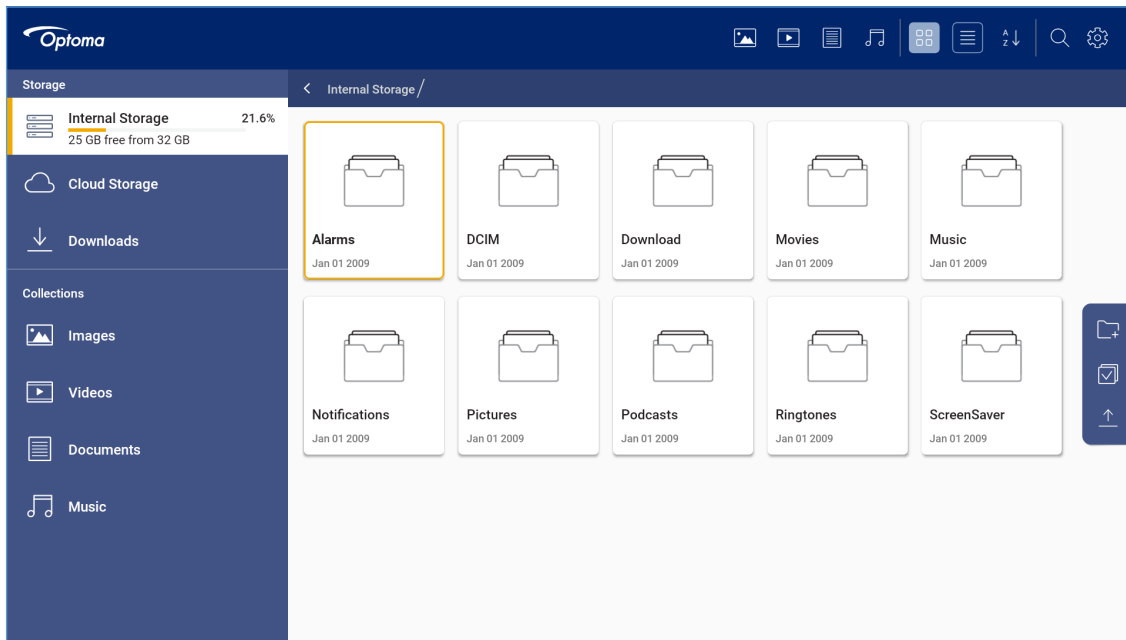

INFORMACIÓN ADICIONAL

INFORMACIÓN ADICIONAL

Resoluciones compatibles

Señal de entrada para HDMI

Señal	Resolución	Frecuencia de actualización (Hz)	Notas para Mac
VGA	640x480	60/67/72/75	Mac 60/75
	720x400	70	
SVGA	800x600	56/60/72/75	Mac 60/75
	832x624	75	Mac 75
XGA	1024x768	60/70/75/120	Mac 60/70/75
SDTV (480P)	720x480	60	
SDTV (576P)	720x576	50	
HDTV (720P)	1280x720	60/120	Mac 60
WXGA	1280x800	60	Mac 60
	1440x900	60	
WXGA	1366x768	60	
SXGA	1280x1024	60/75	Mac 60/75
	1440x900	60	
SXGA+	1400x1050	60	
UXGA	1600x1200	60	
HDTV (1080I)	1920x1080	60	
HDTV (1080p)	1920x1080	24/50/60/120/240	Mac 60
WQHD	2560x1440	120	
UHD (2160p)	3840x2160	24/30/50/60/120	
	4096x2160	24/50/60/120	

Temporización 3D admitida

Temporización 3D HDMI1.4a para Blue-Ray 3D

Señal	Frecuencias
720p (empaquetado de fotogramas)	1280x720 a 50 Hz
720p (empaquetado de fotogramas)	1280x720 a 60 Hz
1080p (empaquetado de fotogramas)	1920x1080 a 23,98/24 Hz
720p (superior e inferior)	1280x720 a 50 Hz
720p (superior e inferior)	1280x720 a 60 Hz
1080p (superior e inferior)	1920x1080 a 23,98/24 Hz
1080i (en paralelo [dividido])	1920x1080 a 50(25) Hz
1080i (en paralelo [dividido])	1920x1080 a 60(30) Hz

Sincronismo equipo 3D

Señal	Frecuencias
Frame Sequential	1920x1080 a 120 Hz
	1280x720 a 120 Hz
	1024x768 a 120 Hz

INFORMACIÓN ADICIONAL

Especificaciones multimedia: vídeo, audio y foto

Códec de vídeo	Recipiente
VP9	MKV (.mkv)
	WebM (.webm)
	MP4 (.mp4)
HEVC/H.265	MP4 (.mp4 y .mov)
	Secuencia de transporte MPEG (.ts, .trp y .tp)
	MKV (.mkv)
MPEG1/2	Secuencia de programa MPEG (.DAT, .VOB, .MPG y .MPEG)
	Secuencia de transporte MPEG (.ts, .trp y .tp)
	MP4 (.mp4)
	AVI (.avi)
	MKV (.mkv)
MPEG4	MP4 (.mp4 y .mov)
	3GPP (.3gp)
	AVI (.avi)
	MKV (.mkv)
H.263	MP4 (.mp4 y .mov)
	3GPP (.3gpp, .3gp)
	AVI (.avi)
	MKV (.mkv)
H.264	FLV (.flv)
	MP4 (.mp4 y .mov)
	3GPP (.3gp)
	Secuencia de transporte MPEG (.ts, .trp y .tp)
	ASF (.asf)
	WMV (.wmv)
	AVI (.avi)
MKV (.mkv)	
VC1	Secuencia de transporte MPEG (.ts, .trp y .tp)
	ASF (.asf)
	WMV (.wmv)
	AVI (.avi)
	MKV (.mkv)
Motion JPEG	AVI (.avi)
	MP4 (.mp4 y .mov)
	MKV (.mkv)
VP8	MKV (.mkv)
	WebM (.webm)
AV1	MP4 (.mp4 y .mov)
	3GPP (.3gpp, .3gp)
	MKV (.mkv)

INFORMACIÓN ADICIONAL

Códec de audio	Recipiente
MPEG1/2 Capa1	MP3 (.mp3)
	AVI (.avi)
	ASF (.asf)
	Matroska (.mkv y .mka)
	MP4 (.mp4, .mov, m4a)
	Secuencia de transporte MPEG (.ts, .trp y .tp)
	Secuencia de programa MPEG (.DAT, .VOB, .MPG y .MPEG)
	WAV (.wav)
MPEG1/2 Capa2	AVI (.avi)
	Matroska (.mkv y .mka)
	MP4 (.mp4, .mov, m4a)
	Secuencia de transporte MPEG (.ts, .trp y .tp)
	Secuencia de programa MPEG (.DAT, .VOB, .MPG y .MPEG)
	WAV (.wav)
MPEG1/2.5 Capa3	MP3 (.mp3)
	AVI (.avi)
	ASF (.asf)
	Matroska (.mkv y .mka)
	3GPP (.3gpp, .3gp)
	MP4 (.mp4, .mov, m4a)
	Secuencia de transporte MPEG (.ts, .trp y .tp)
	Secuencia de programa MPEG (.DAT, .VOB, .MPG y .MPEG)
	FLV (.flv)
WAV (.wav)	
AC3(DD) (Dolby Digital)	AC3 (.ac3)
	AVI (.avi)
	Matroska (.mkv y .mka)
	MP4 (.mp4, .mov, m4a)
	Secuencia de transporte MPEG (.ts, .trp y .tp)
	Secuencia de programa MPEG (.DAT, .VOB, .MPG y .MPEG)
EAC3(DDP) (Dolby Digital Plus)	EAC3 (.ec3)
	3GPP (.3gpp, .3gp)
	MP4 (.mp4, .mov, m4a)
	Secuencia de transporte MPEG (.ts, .trp y .tp)
	Secuencia de programa MPEG (.DAT, .VOB, .MPG y .MPEG)
AAC-LC, HEAAC	AAC (.aac)
	AVI (.avi)
	Matroska (.mkv y .mka)
	3GPP (.3gpp, .3gp)
	MP4 (.mp4)
	MP4 (.m4a)
	Secuencia de transporte MPEG (.ts, .trp y .tp)
	Secuencia de programa MPEG (.DAT, .VOB, .MPG y .MPEG)
	FLV (.flv)
	RM (.rm, .rmvb, .ra) WAV (.wav)
VORBIS	Matroska (.mkv y .mka)
	WebM (.webm)
	Ogg (.ogg)

INFORMACIÓN ADICIONAL

Códec de audio	Recipiente
DTS	Secuencia de transporte MPEG (.ts, .trp y .tp)
	Secuencia de programa MPEG (.DAT, .VOB, .MPG y .MPEG)
	WAV (.wav)
	Matroska (.mkv y .mka)
Audio maestro DTS	Secuencia de transporte MPEG (.ts, .trp, .tp, .mts)
	MP4 (.mp4 y .mov)
LPCM	WAV (.wav)
	AVI (.avi)
	Matroska (.mkv y .mka)
	3GPP (.3gpp, .3gp)
	MP4 (.mp4, .mov, m4a)
	Secuencia de transporte MPEG (.ts, .trp y .tp)
	Secuencia de programa MPEG (.DAT, .VOB y .MPG, .MPEG)
IMA-ADPCM MS-ADPCM	WAV (.wav)
	AVI (.avi)
G711 A/mu-law	WAV (.wav)
	AVI (.avi)
	Matroska (.mkv y .mka)
	3GPP (.3gpp, .3gp)

Códec fotográfico	Recipiente
FOTO	.jpg y .jpeg
	.png
	.bmp

INFORMACIÓN ADICIONAL

EDID (digital)

B0/Frecuencias establecidas			B0/Frecuencias estándar			B0/Frecuencias de detalle	
Resolución	V [Hz]	H [KHz]	Resolución	V [Hz]	Relación	Resolución	V [Hz]
720x400	70,0	31,5	1024x768	120,0	04:03	3840x2160	60,0
640x480	60,0	31,5	1280x720	60,0	16:09		
640x480	66,6 (67)	34,9	1280x720	120,0	16:09		
640x480	72,0	37,9	1280x800	60,0	16:10		
640x480	75,0	37,5	1280x1024	60,0	05:04		
800x600	56,0	35,1	1440x900	60,0	16:10		
800x600	60,0	37,9	1400x1050	60,0	04:03		
800x600	72,0	48,1	1600x1200	60,0	04:03		
800x600	75,0	46,9					
832x624	75,0	48,9					
1024x768	60,0	48,4					
1024x768	70,0	56,5					
1024x768	75,0	60,0					
1280x1024	75,0	80,0					
1152x870	75,0	67,5					

B1/Modo de vídeo		B1/Frecuencias de detalle		
Resolución	V [Hz]	Resolución	V [Hz]	Normal
640x480p 4:3	60,0	1920x1080	240,00	V
720x480p 16:9	60,0	2560x1440	120,00	V
1280x720p 16:9	60,0			
1920x1080i 16:9	60,0			
1920x1080p 16:9	60,0			
720x576p 16:9	50,0			
1280x720p 16:9	50,0			
1920x1080i 16:9	50,0			
1920x1080p 16:9	50,0			
1920x1080p 16:9	24,0			
1920x1080p 16:9	120,0			
2560 x 1080p 64:27	50,0			
2560 x 1080p 64:27	60,0			
3840 x 2160p 16:9	24,0			
3840 x 2160p 16:9	30,0			
3840 x 2160p 16:9	50,0			
3840 x 2160p 16:9	60,0			
4096 x 2160p 256:135	24,0			
4096 x 2160p 256:135	60,0			
3840x2160 16:9	120,0			
	*Solo para HDMI 2.1			
4096x2160 256:135	120,0			
	*Solo para HDMI 2.1			

INFORMACIÓN ADICIONAL

Datos de audio			
Formato	eARC	SPDIF	LPCM
LPCM (IEC 60958 PCM[30,31])	V	V	V
Dolby Digital (5.1)	V	V	
DTS	V	V	
Dolby Digital Plus (7.1)	V		
DTS-HD			
Dolby TrueHD/MAT	V		
Transferencia directa ATMOS	V		

INFORMACIÓN ADICIONAL

Tamaño de imagen y distancia de proyección

(a) Tamaño de la pantalla		(b) Distancia de proyección				(c) Altura de la imagen		(d) Desplazamiento vertical	
		Mínima		Máxima					
pulgadas	mm	pulgadas	mm	pulgadas	mm	pulgadas	mm	pulgadas	mm
30,00	762	31,38	797	50,20	1275	14,71	374	2,35	60
40,00	1016	41,84	1063	66,94	1700	19,61	498	3,14	80
50,00	1270	52,29	1328	83,67	2125	24,51	623	3,92	100
60,00	1524	62,75	1594	100,41	2550	29,42	747	4,71	120
70,00	1778	73,21	1860	117,14	2975	34,32	872	5,49	139
80,00	2032	83,67	2125	133,87	3400	39,22	996	6,28	159
90,00	2286	94,13	2391	150,61	3825	44,12	1121	7,06	179
100,00	2540	104,59	2657	167,34	4250	49,03	1245	7,84	199
110,00	2794	115,05	2922	184,08	4676	53,93	1370	8,63	219
120,00	3048	125,51	3188	200,81	5101	58,83	1494	9,41	239
130,00	3302	135,97	3454	217,55	5526	63,73	1619	10,20	259
140,00	3556	146,42	3719	234,28	5951	68,64	1743	10,98	279
150,00	3810	156,88	3985	251,01	6376	73,54	1868	11,77	299
200,00	5080	209,18	5313	334,69	8501	98,05	2491	15,69	398
250,00	6350	261,47	6641	418,36	10626	122,57	3113	19,61	498
300,00	7620	313,77	7970	502,03	12751	147,08	3736	23,53	598

Tamaño de imagen deseado:

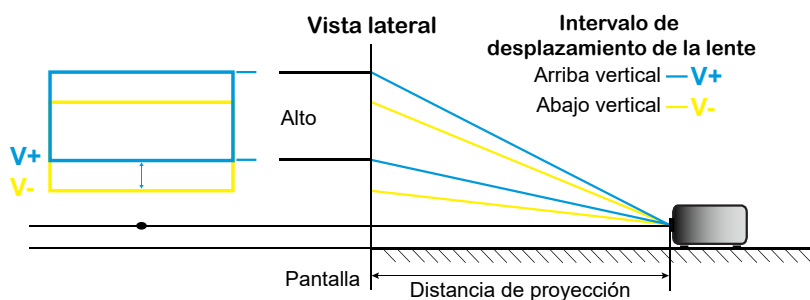

Intervalo de desplazamiento de la lente:

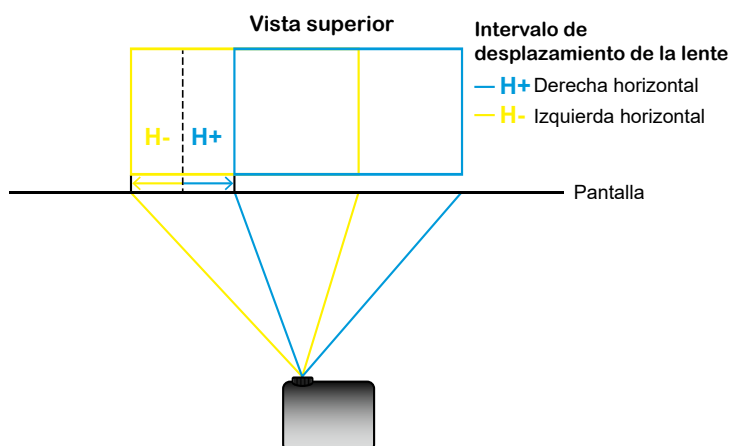

INFORMACIÓN ADICIONAL

Dimensiones del proyector e instalación en el techo

1. Para no dañar el proyector, utilice el soporte para el techo de Optoma.
2. Si desea utilizar un montaje de techo de otros fabricantes, asegúrese de que los tornillos utilizados para fijar el proyector cumplen las siguientes especificaciones:
 - Tipo de tornillo: M6*10
 - Longitud mínima del tornillo: 10 mm

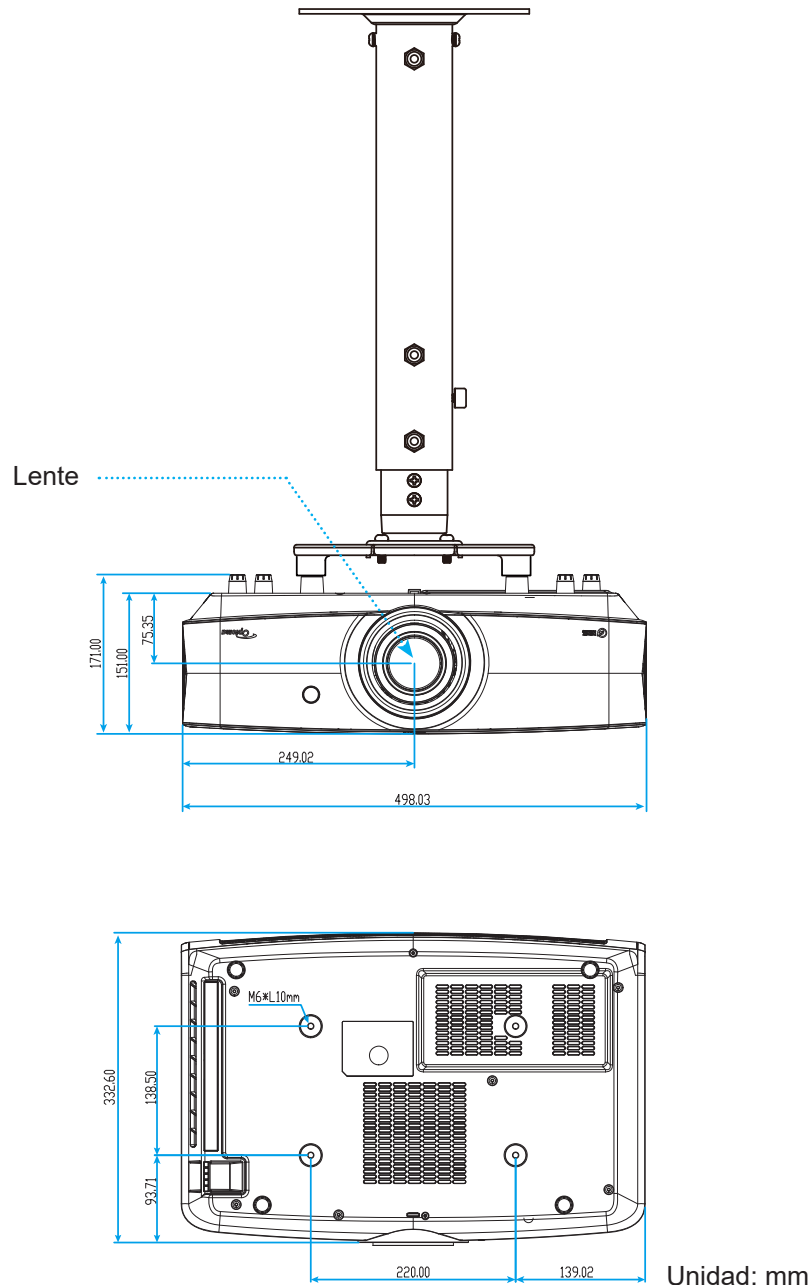

Nota: Tenga en cuenta que los daños resultantes de la instalación incorrecta invalidarán la garantía.



Advertencia:

- Si compra un soporte para el techo de otro fabricante, asegúrese de utilizar tornillos del tamaño correcto. El tamaño de los tornillos dependerá del grosor de la placa de montaje.
- Asegúrese de mantener una distancia de al menos 10 cm entre el techo y la parte inferior del proyector.
- Evite instalar el proyector cerca de una fuente de calor.

INFORMACIÓN ADICIONAL

Códigos del mando a distancia IR





















Clave	Núm. tecla	MTX.	Formato	Data0	Data1	Data2	Data3	Descripción	
Encender y apagar		K12	04	F1	32	CD	71	8E	Consulte "Encender y apagar el proyector" en la página 25.
Fuente		K3	11	F1	32	CD	18	E7	Presione para seleccionar una señal de entrada.
Inicio		K13	03	F1	32	CD	92	6D	Presione para regresar a la pantalla de inicio.
Menú		K8	17	F1	32	CD	0E	F1	Presione "" para iniciar el menú en pantalla OSD. Para salir del menú OSD, presione de nuevo .
Volver		K4	10	F1	32	CD	86	79	Presione para regresar a la página anterior.
Arriba		K7	18	F2	32	CD	11	EE	Utilice para seleccionar las opciones o realizar ajustes en su selección.
Izquierda		K14	02	F2	32	CD	10	EF	
Derecho		K5	09	F2	32	CD	12	ED	
Abajo		K2	19	F2	32	CD	14	EB	
Entrar	Enter	K9	16	F1	32	CD	0F	F0	Permite confirmar la opción seleccionada.
Mute		K15	01	F1	32	CD	52	AD	Presione para activar/desactivar el altavoz integrado del proyector.
Modo Display		K10	15	F1	32	CD	91	6E	Presione para mostrar el menú Modo Display. Para salir del menú Modo Display, presione .
Menú Aplicaciones		K6	08	F1	32	CD	25	DA	Presione para abrir el menú Aplicaciones.
Volumen -		K11	12	F2	32	CD	0C	F3	Presione para bajar el volumen.
Volumen +		K1	05	F2	32	CD	09	F6	Presione para subir el volumen.

INFORMACIÓN ADICIONAL



Botón	Formato	Código				
		Código de cliente		Código DATA		
		DATA0	DATA1	DATA2	DATA3	
Energía	⏻	F1	32	CD	71	8E
Modo de imagen	📺	F1	32	CD	05	FA
Fuente	📡	F1	32	CD	C3	3C
HDMI 1	HDMI1	F2	32	CD	16	E9
HDMI 2	HDMI2	F2	32	CD	30	CF
HDMI 3	HDMI3	F2	32	CD	98	67
Memoria de la lente (no admitida)	LENS MEMORY	F1	32	CD	D5	2 A
Gamma	GAMMA	F1	32	CD	7E	81
Dynamic Black	DYNAMIC BLACK	F1	32	CD	44	BB
Modo Filmmaker	FILMMAKER MODE	F1	32	CD	DF	20
PureEngine Ultra	P	F1	32	CD	D9	26
Información	i	F1	32	CD	DB	24
Usuario 1	1	F1	32	CD	36	C9

INFORMACIÓN ADICIONAL

Botón		Formato	Código			
			Código de cliente		Código DATA	
			DATA0	DATA1	DATA2	DATA3
Usuario 2		F1	32	CD	65	9 A
Usuario 3		F1	32	CD	66	99
Relación de aspecto		F1	32	CD	64	9B
HDR	HDR	F1	32	CD	DC	23
ALLM	ALLM	F2	32	CD	DD	22
Movimiento de lente (no admitido)	LENS SHIFT	F1	32	CD	D8	27
Enfoque (no admitido)	FOCUS	F1	32	CD	D7	28
Arriba		F2	32	CD	11	EE
Izquierda		F2	32	CD	10	EF
Entrar		F1	32	CD	0F	F0
Derecha		F2	32	CD	12	ED
Abajo		F2	32	CD	14	EB
Volver		F1	32	CD	0D	F2
Inicio/Selector de inicio		F1	32	CD	A0	5F
Menú Configuración de dispositivo		F1	32	CD	A8	57
VOL+		F2	32	CD	8C	73
Menú principal		F1	32	CD	0E	F1
ZOOM+		F2	32	CD	BC	43
VOL-		F2	32	CD	DA	25
ZOOM-		F2	32	CD	BD	42
Mute		F1	32	CD	52	AD
Silencio AV		F1	32	CD	03	FC

INFORMACIÓN ADICIONAL



Clave	Definición de tecla de impresión	Código de clave				Repetir
		BYTE1	BYTE2	BYTE3	BYTE4	
		cliente 0	cliente 1	datos 0	datos 1	
Encender	Encendido	32	CD	02	#BYTE3	F2
Apagar	Apagado	32	CD	2E	#BYTE3	F2
Corrección geométrica	Corrección geométrica	32	CD	96	#BYTE3	F2
PIP/PBP	PIP/PBP	32	CD	78	#BYTE3	F2
F1	F1	32	CD	26	#BYTE3	F2
Inicio	F2/Inicio	32	CD	27	#BYTE3	F2
Modo	Modo	32	CD	95	#BYTE3	F2
Cuatro botones de selección direccionales (↑/↓/←/→)	Flecha Arriba	32	CD	C6	#BYTE3	F2
	Flecha Abajo	32	CD	C7	#BYTE3	F2
	Flecha Izquierda	32	CD	C8	#BYTE3	F2
	Flecha Derecha	32	CD	C9	#BYTE3	F2
Entrar	Entrar	32	CD	C5	#BYTE3	F2
Silencio AV	Silencio AV	32	CD	03	#BYTE3	F2
Configuración de APP	Información Menú Aplicaciones	32	CD	25	#BYTE3	F2

INFORMACIÓN ADICIONAL

Clave	Definición de tecla de impresión	Código de clave				Repetir
		BYTE1	BYTE2	BYTE3	BYTE4	
		cliente 0	cliente 1	datos 0	datos 1	
Láser ✱	Láser	N/D				
Fuente	Fuente	32	CD	18	#BYTE3	F2
Atrás	F3/Atrás	32	CD	66	#BYTE3	F2
Resincronización	Resincronización	32	CD	04	#BYTE3	F2
Volumen	Volumen +	32	CD	09	#BYTE3	F2
	Volumen -	32	CD	0C	#BYTE3	F2
Zoom D	Zoom D +	32	CD	08	#BYTE3	F2
	Zoom D -	32	CD	0B	#BYTE3	F2
Menú	Menú	32	CD	88	#BYTE3	F2
Formato	Formato	32	CD	15	#BYTE3	F2
Congelar	Congelar	32	CD	06	#BYTE3	F2
Mando a distancia	ID	3201~ 3299		N/D		
	Todos	32CD		N/D		
1 / VGA	1/VGA	32	CD	8E	#BYTE3	F2
2 / S-Video	2/S-Video	32	CD	1D	#BYTE3	F2
3 / HDMI1	3/HDMI1	32	CD	16	#BYTE3	F2
HDMI2	HDMI2	32	CD	9B	#BYTE3	F2
4 / HDBaseT	4/HDBaseT	32	CD	70	#BYTE3	F2
5 / Vídeo	5/Vídeo	32	CD	1C	#BYTE3	F2
6 / DVI	6/DVI	32	CD	19	#BYTE3	F2
HDMI3	HDMI3	32	CD	98	#BYTE3	F2
7 / BNC	7/BNC	32	CD	1 A	#BYTE3	F2
8 / YPbPr	8/YPbPr	32	CD	17	#BYTE3	F2
9/DisplayPort	9/DisplayPort	32	CD	9F	#BYTE3	F2
0 / 3D	0/3D	32	CD	89	#BYTE3	F2

INFORMACIÓN ADICIONAL

Solucionar problemas

Si detecta algún problema con el proyector, consulte la siguiente información. Si el problema no se resuelve, póngase en contacto con su proveedor local o con el centro de servicio técnico.

Problemas con la Imagen

- ❓ *No aparece ninguna imagen en la pantalla*
 - Asegúrese de que todos los cables de señal y alimentación se encuentren conectados correctamente y firmemente, de acuerdo con lo descrito en la sección "Instalación".
 - Asegúrese de que los contactos de los conectores no estén doblados o rotos.
 - Asegúrese de que la función "Silencio" no esté activada.

- ❓ *La imagen está desenfocada*
 - Gire el anillo de enfoque en el sentido de las agujas del reloj o en sentido contrario hasta que la imagen sea nítida y legible. (Consulte la página 21).
 - Asegúrese de que la pantalla del proyector se encuentra a la distancia requerida. (Consulte la página 81).

- ❓ *La imagen se alarga al mostrarse en un título de DVD 16:9*
 - Al reproducir un DVD anamórfico o un DVD 16:9, el proyector mostrará la mejor imagen en el formato 16:9 en el lado del proyector.
 - Si reproduce el título de DVD en formato V-Stretch, cambie el formato a V-Stretch en el menú OSD del proyector.
 - Si reproduce el título de DVD en formato 4:3, cambie el formato a 4:3 en el menú OSD del proyector.
 - Por favor, configure el formato de la pantalla con el tipo de relación de aspecto 16:9 (ancho) en su reproductor de DVD.



- ❓ *La imagen es demasiado pequeña o demasiado grande*
 - Para aumentar o reducir el tamaño de la imagen proyectada, gire la palanca de zoom en el sentido de las agujas del reloj o en sentido contrario. (Consulte la página 21).
 - Mueva el proyector para acercarlo o alejarlo de la pantalla.
 - Presione el botón "Menú" del panel del proyector y vaya a "Pantalla → Relación de aspecto". Pruebe las distintas opciones.

- ❓ *La imagen tiene los lados inclinados:*
 - Si es posible, vuelva a situar el proyector de forma que esté centrado en la pantalla y por debajo de la parte inferior de ésta.

- ❓ *La imagen está invertida*
 - Seleccione "Instalación → Orientación del proyector" en el menú OSD y ajuste la dirección de proyección.

INFORMACIÓN ADICIONAL

Otros Problemas

-  *El proyector deja de responder a todos los controles*
- Si es posible, apague el proyector y, a continuación, desenchufe el cable de alimentación. Espere al menos 20 segundos antes de conectar de nuevo la alimentación.
-  *Si los mandos de desplazamiento de lente dejan de responder (cuando desea mover la imagen hacia arriba, hacia abajo, hacia la izquierda o hacia la derecha), siga los pasos que se indican a continuación:*
- Gire los mandos de desplazamiento de la lente en sentido horario o en sentido antihorario presionando hacia abajo. Esto liberará los mecanismos de protección y permitirá que vuelvan a funcionar. (Los mandos de desplazamiento de la lente tienen esta función de bloqueo para evitar que se rompan. Se emitirá un sonido evidente para que los usuarios sepan que ya se ha alcanzado la posición límite.

Problemas con el mando a distancia

-  *Si el mando a distancia no funciona*
- Compruebe que el ángulo de operación del mando a distancia está dentro de un ángulo de $\pm 15^\circ$ hacia el receptor IR del proyector.
 - Asegúrese de que no hay ningún obstáculo entre el mando a distancia y el proyector. No se aleje más de 6 metros (19,7 pies) del proyector.
 - Asegúrese de que las pilas están correctamente insertadas.
 - Reemplace las pilas si están agotadas.

INFORMACIÓN ADICIONAL

Indicador de advertencia

Cuando se encienden los indicadores de advertencia (tal como se muestra a continuación), el proyector se apagará automáticamente:

- El indicador LED “Láser” se ilumina en rojo y si el indicador “Alimentación” parpadea en rojo.
- El indicador LED “Temp” se ilumina en rojo y si el indicador “Alimentación” parpadea en rojo. Esto indica que el proyector se ha sobrecalentado. En condiciones normales, el proyector se puede volver a encender.
- El indicador LED “Temp” parpadea en rojo y si el indicador “Alimentación” parpadea en rojo.

Desconecte el cable de alimentación del proyector, espere 30 segundos e inténtelo de nuevo. Si el indicador de advertencia se enciende de nuevo o empieza a parpadear, póngase en contacto con el proveedor del servicio para obtener ayuda.

Mensajes de iluminación con LED

Message	LED de encendido		LED de temperatura	LED láser
	(Rojo)	(Azul)	(Rojo)	(Rojo)
Estado Standby (Cable de alimentación de entrada)	Iluminado	-	-	-
Encendido (Calentamiento)	-	Intermitente (0,5 segundos apagado, 0,5 segundos encendido)	-	-
Encendido e iluminación láser	-	Iluminado	-	-
Apagado (Refrigeración)	-	Intermitente (0,5 segundos apagado, 0,5 segundos encendido). Vuelve a encenderse en rojo permanente cuando el ventilador de refrigeración se apaga.	-	-
Error (fallo del Láser)	Intermitente	-	-	Iluminado
Error (fallo de Ventilador)	Intermitente	-	Intermitente	-
Error (Exceso de temperatura)	Intermitente	-	Iluminado	-
Estado de espera (modo de prueba de quemado)	-	Intermitente	-	-
Modo de prueba de quemado (calentando) (*)	-	Intermitente	-	-
Modo de prueba de quemado (enfriando) (*)	-	Intermitente	-	-
Quemar (iluminación láser) (*)	-	Intermitente (3 segundos encendido / 1 segundo apagado)	-	-
Quemar (Láser apagado) (*)	-	Intermitente (1 segundo encendido, 3 segundos apagado)	-	-

Nota:

- (*) Si la energía es menos de 0,5 W y el LED de encendido está en rojo, cambie el LED de encendido a rojo parpadeante.
 - a) Apague todos los LEDs después de que el menú OSD desaparezca.
 - b) LED encendido: Sin señal; OSD desaparece.
 - c) LED apagado: Se detecta señal; OSD desaparece.

INFORMACIÓN ADICIONAL

- Apagado:

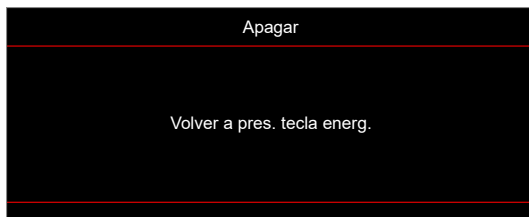

- Advertencia de temperatura:



INFORMACIÓN ADICIONAL

Especificaciones

Opción	Descripción
Resolución máxima	<ul style="list-style-type: none"> HDMI (2.1): 3840x2160 a 120 Hz Puerto HDMI hasta 3840*2160/120 Hz (FRL)
Lente	<ul style="list-style-type: none"> Relación de proyección: 1,2~1,92 Punto F: 2,3~2,8 Distancia focal: 17,3~27,88 mm Alcance de zoom: 1.6X
Desplazamiento	126 % ±5 %
Tamaño de imagen	30,6"~301,1" (optimizado a 82")
Distancia de proyección	1000 mm a 30,6" ~ 10 000 mm a 301,1"
E/S	<ul style="list-style-type: none"> HDMI 2.0 x2 HDMI 2.1 x1 USB Tipo-A x3 <ul style="list-style-type: none"> - 1 para alimentación USB 5 V/1,5 A y actualización de FW DLPC7541 - 2 para alimentación USB 5 V/0,9 A y multimedia, llave Wi-Fi, actualización del FW del procesador Android TV RJ45 x1 S/PDIF x1 (admite PCM, Dolby Digital) Sincronización3D x1 (salida de señal Sincronización 3D, conector Mini-Din de 3 contactos) Activador de 12 V x2 (salida de CC. Conector hembra de 3,5 mm; 12 V/0,5 A máx.) Salida de audio x1 (conector de 3,5 mm hembra negro) RS232 x1 (tipo macho [D-sub de 9 contactos])
Color	1.073,4 millones de colores
Frecuencia de exploración	<ul style="list-style-type: none"> Frecuencia de exploración horizontal: 15~255 KHz Frecuencia de exploración vertical: 24~240 Hz, 240 Hz para 1080P
Altavoz	5W x2
Consumo de energía	<ul style="list-style-type: none"> Mínimo (modo ECO): <ul style="list-style-type: none"> - 165 W (típico), 190 W (máximo) a 110 VCA - 160 W (típico), 184 W (máximo) a 220 VCA Máximo (modo Brillo): <ul style="list-style-type: none"> - 300 W (típico), 345 W (máximo) a 110 VCA - 295 W (típico), 339 W (máximo) a 220 VCA
Corriente de entrada	3,7 A
Orientaciones de la instalación	Frente, Trasera, Techo, Trasera-Superior
Dimensiones (A x F x L)	<ul style="list-style-type: none"> Sin pies: 498,1 x 331,1 x 154 mm (19,4 x 13,1 x 6,1 pulgadas) Con pies: 498,1 x 331,1 x 171 mm (19,4 x 13,1 x 6,7 pulgadas)
Peso	8,9 kg±0,3 kg
Condiciones medioambientales	Funcionamiento a 0~40 °C, humedad del 10 % al 80 % (sin condensación)

Nota: Todas las especificaciones están sujetas a cambio sin previo aviso.



INFORMACIÓN ADICIONAL

Sucursales internacionales de Optoma

Póngase en contacto con la sucursal perteneciente a su país si desea recibir asistencia técnica.



EE. UU.

Optoma Technology, Inc.
47697 Westinghouse Drive.
Fremont, Ca 94539

 888-289-6786
 510-996-4794
 services@optoma.com



Canadá

Optoma Technology, Inc.
47697 Westinghouse Drive.
Fremont, Ca 94539

 888-289-6786
 510-996-4794
 services@optoma.com



Latinoamérica

Optoma Technology, Inc.
47697 Westinghouse Drive.
Fremont, Ca 94539

 888-289-6786
 510-996-4794
 services@optoma.com



Europa

1 Bourne End Mills
Hemel Hempstead
Hertfordshire
HP1 2UJ
Reino Unido
www.optoma.eu
Tel. de asistencia técnica: +44 (0)1923 691865

 +44 (0) 1923 691 800
 +44 (0) 1923 691 888
 service@tsc-europe.com



Benelux BV

Optoma Benelux BV
Europalaan 770 D
1363BM Almere
Países Bajos
www.optoma.nl

 +31 (0) 36 8200 250
 +31 (0) 36 548 9052



Francia

Bâtiment E
81-83 avenue Edouard Vaillant
92100 Boulogne Billancourt,
Francia

 +33 1 41 46 12 20
 +33 1 41 46 94 35
 savoptoma@optoma.fr



España

C/ José Hierro, 36 Of. 1C 28529 Rivas
Vaciamadrid, España

 +34 91 499 06 06
 +34 91 670 08 32



Alemania

Optoma Deutschland GmbH
Am Nordpark 3
41069 Mönchengladbach
Alemania

 +49 (0) 2161 68643 0
 +49 (0) 2161 68643 99
 info@optoma.de

Escandinavia

Postboks 9515 Åskollen
Kriveveien 29
Drammen
3036
Noruega

 +47 32 98 89 90
 +47 32 98 89 99
 info@optoma.no

Corea

<https://www.optoma.com/kr/>

Japón



<https://www.optoma.com/jp/>

Taiwán

<https://www.optoma.com/tw/>

China

Room 2001, 20F, Building 4,
No.1398 Kaixuan Road,
Changning District
Shanghai, 200052, China

 +86-21-62947376
 +86-21-62947375
www.optoma.com.cn

Australia

<https://www.optoma.com/au/>

